

統計 小諸

2025 小諸市

はじめに

本書は、小諸市の人口、産業、医療、福祉、教育など各分野における資料を総合的に収録して市の状況を表したものです。

本書が、様々な分野で有効に活用されますことをご期待申し上げますとともに、本書の刊行にあたり貴重な資料をご提供くださいました関係各位のご厚意に深く感謝申し上げます。

令和8年3月

小諸市企画課

沿 革

1 旧石器・縄文時代

小諸の黎明は、御牧原台地で旧石器時代の石器が見つまっていることから、少なくとも数万年前に遡ると考えられている。続く縄文時代には早期から晩期に至る遺物が市内の各地で見られる。特に中期後半から後期前半には浅間山麓の縄文文化が開花した時期といえ、郷土や石神遺跡でそうした文化の一端を知ることができる。郷土遺跡などで知られる鉄平石を用いた敷石住居もこの頃の特徴的なものである。

晩期後半には、中部高地を代表する市内氷区で発見された氷式土器があり、東北地方の影響下に作られた土器と東海地方出自の土器の併存が確認されている。この頃、東海地方ではすでに弥生時代に入ったと考えられている。

2 弥生・古墳時代

弥生時代に入り、米作りが開始されるようになると、生活の舞台は市内でも南部地域に移る。この時代の生活は中期後半頃の土器が知られているが、確認されているのは後期から古墳時代初めの資料が多い。古墳時代初めの集落には耳取の久保田遺跡などがあり、ここでは円形周溝墓や竪穴住居のほか、東海地方西部（愛知県）の土器が見つまっている。

小諸の古墳は、今のところ加増古墳群から人物埴輪が見つかっており、少なくとも6世紀代にはこの古墳群中で古墳の築造が開始されたことが知られる。市内では、耳取大塚古墳（7世紀初め）のほか、13の古墳が市史跡に指定されている。また、古墳の中には奈良時代に入って造られたものや平安時代に入り、追葬が行われたものも確認されている。

集落や住まいは前期から知られているが、増加を示すのは後期に入ってからである。古墳時代後期後半（飛鳥時代、7世紀後半）には、御影で豪族の館跡が見つまっているほか、当時の都の畿内のほか、伊勢、駿河などの土器や文物が見つかっており、律令時代に向けての人の動きや交流を垣間見ることができる。

3 奈良・平安時代

奈良時代には竪穴住居のほか、倉庫や住居として使われた掘立柱建物も多く見られるようになる。奈良三彩、陶硯や漆紙文書など貴重な出土品も見られる。

また、交通網として東山道などの主要道が整備され、諸には^{うまや}駅家の一つである清水駅が設けられた。一方、当時の主要な交通手段である馬を生産した官営牧場として名高い望月の牧は小諸から旧北御牧村、旧望月町にかけて存在していた。

平安時代に入っても当時の集落は、竪穴住居や掘立柱建物が中心となる。東濃地方で灰釉陶器が生産されるようになると地方での須恵器生産が衰退する。9世紀後半の頃である。

また、緑釉陶器は畿内地方から運ばれ、有力者の住む集落で使われていた。

4 鎌倉～戦国時代

和田原遺跡などで中世集落が見つまっているが、一般の住まいとしては依然として竪穴住居

が主体であったと考えられている。

現代に伝えられている文化財はいくつかあるが、布引の釈尊寺観音堂宮殿（国重要文化財）は、その棟札から鎌倉時代、正嘉2年（1258年）に建立されたことが知られ、また、中松井の小諸善光寺（大雄寺）には阿弥陀如来両脇侍立像（県宝）が残されている。室町時代では、布引釈尊寺の白山社社殿（県宝）、玄江院宮殿（市重要文化財）、駒形神社社殿（市重要文化財）などが残されている。

また、戦国時代を中心に数多くの城が造られているが、現在公園となっている富士見城（大室城）は、原初的な石垣で知られ、遅くとも戦国時代末期には存在していたらしい。

5 商業都市としての小諸

小諸は中山道、北国街道、佐久甲州街道が交差してつくる三角形の頂点に位置している。

追分は中山道と北国街道の頂点、岩村田は中山道と佐久甲州街道の頂点、小諸は北国街道と佐久甲州街道の頂点であり、また、塩名田を通じて、中山道に直結している。中山道は江戸と京都を結ぶ政治道路であり、また、北国街道は江戸や関東、北陸方面の物資が移動する商業道でもあり、さらに、佐久甲州街道は甲州を経て、東海道方面と信越を結ぶ商業路であるから、この交差点小諸は単なる物資の中継点ではなく、問屋的商人の存在によって東西物資の集散する商業的に重要な地点となっていた。この地理的好条件と財力に恵まれ、加えて堅実な商法が高く評価され商業都市として発展した。かつて、維新前後の経済的変動と政治的変革は、豪商の輩出をうながし、財力と量を誇る輸送力と相まって関東、東海、北陸の間をつなぐ問屋町を形成し、全国に跨り取引を行なった。

しかし、明治26年信越線が開通し、さらに大正4年小海線（当時佐久鉄道）が開通されるに至って中央商人の進出に押され、一地方商業地になった。

6 版籍奉還後の小諸

明治2年牧野氏の版籍奉還により、旧藩地は新政府に属し小諸藩という行政区域に変わった。

明治4年7月15日、廃藩置県によって小諸県と呼ばれ、同年11月周辺諸県が統合され長野、筑摩の両県となるにあたり長野県に属した。明治5年、旧城内の貫族地（耳取町、馬場町、袋町、足柄）と城下の四町（与良町、荒町、本町、市町）を合わせ一町となり、7月18日小諸町と称した。（その後、筑摩県は廃され長野県となる）明治12年5月、郡区町村編制法が布かれるに及んで、北佐久郡小諸町となり、明治22年、明治憲法施行によって地方自治体として発足した。さらに昭和29年2月1日に小諸町、北大井村、大里村、川辺村を廃し、その区域をもって新小諸町として発足したが、時流にしたがい、同年4月1日三岡村、南大井村の両村を合併し市制を布き、小諸市となるに至った。以後昭和32年2月、御代田町から乗瀬が分離し合併、昭和34年4月東部町（現在の東御市）から芝生田、井子、糠地が分離し小諸市に合併され今日に至っている。



市章

昭和29年4月1日 制定

小諸市章は、隣接する5か村が小諸町を中心に渾然融和し、合併により市となった姿を表徴したものです。

小諸市

市民憲章

(昭和49年4月1日制定)

わたくしたちは

雄大な浅間連峰を背景とし、千曲の清流にのぞみ先人の業績をふまえて、のびゆく産業・交通・文化の中心として、未来に大きな夢と願いをもつ小諸市民です。

わたくしたちは

わたくしたちの手で、「生きがい」「働きがい」「住みがい」のあるまちをきずくために、この憲章をさだめ力強く前進いたします。

- 一、すべての人びとが大切にされ、あたたかい心のかよいあう平和のまちをつくりましょう。
- 一、自然を愛し安心してすめる、みどりの美しい環境のまちをつくりましょう。
- 一、教養を深め、かおり高い個性ゆたかな、教育、文化のまちをつくりましょう。
- 一、心身をきたえ、福祉の行きとどいた、あかるい健康のまちをつくりましょう。
- 一、仕事に誇りを持ち、力をあわせ、働きがいのある、ゆたかな産業のまちをつくりましょう。



◆市の木「うめ」

うめと小諸市とのゆかりは深く、小諸の学校精神をあらわす花として市民の心の中にいき続けています。厳しい冬の風雪に耐え、春に先がけて咲く気品高いうめの花は、発展する小諸市の輝かしい未来を象徴しています。

(昭和48年4月1日制定)



◆市の花「こもろすみれ」

春、葉の間から花柄を出し、5月初旬に濃い紫色で不規則の重弁花が咲きます。日本産すみれ96品種のなかで八重咲きのものは、こもろすみれのほかにもう1品種あるだけという珍種で大正末期に市内荒町の海応院境内で発見されました。小諸だけに咲くこの花は、市民の手で大切に育てられています。

(昭和48年4月1日制定)

小諸市の概要図

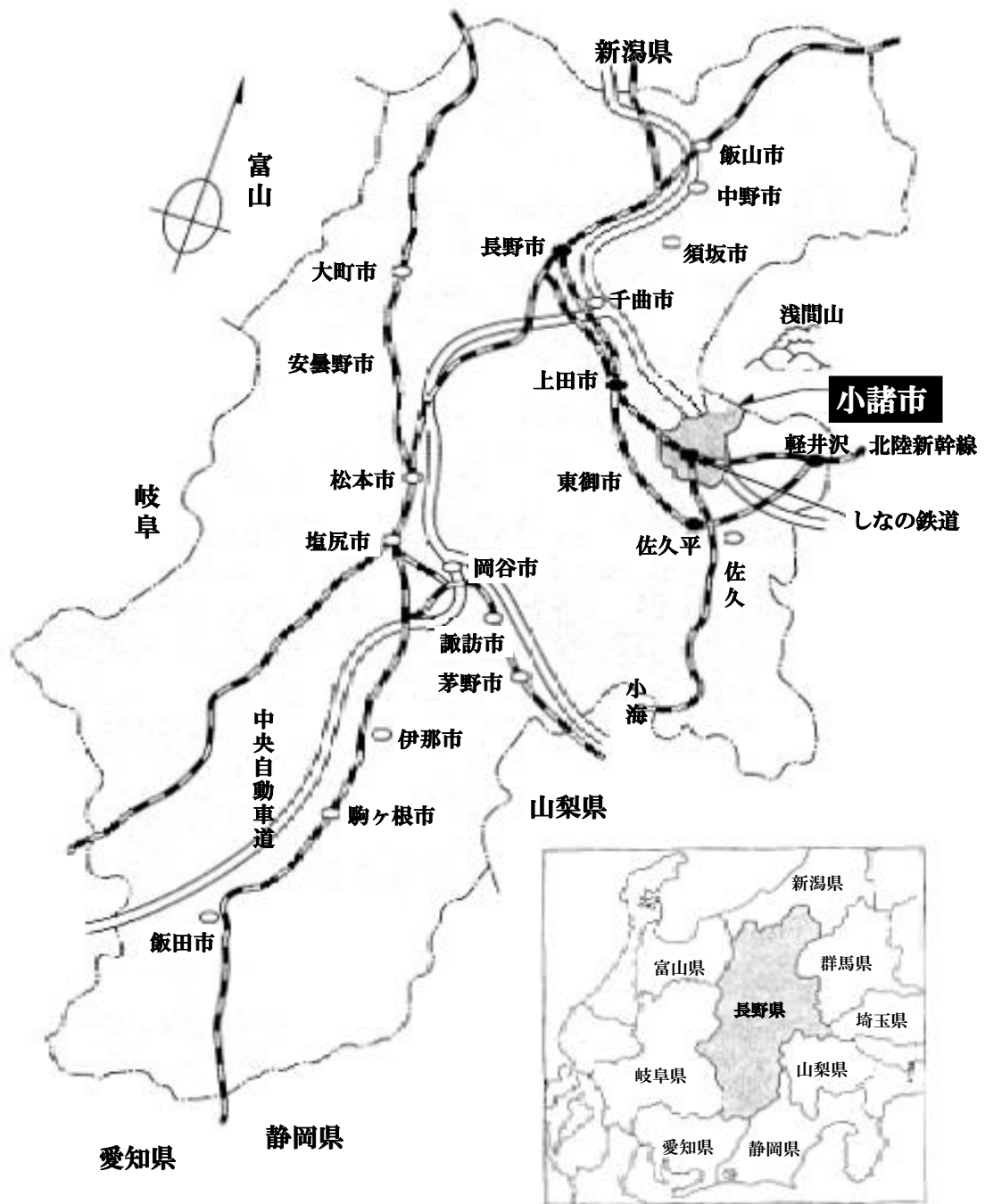

市内地区別図

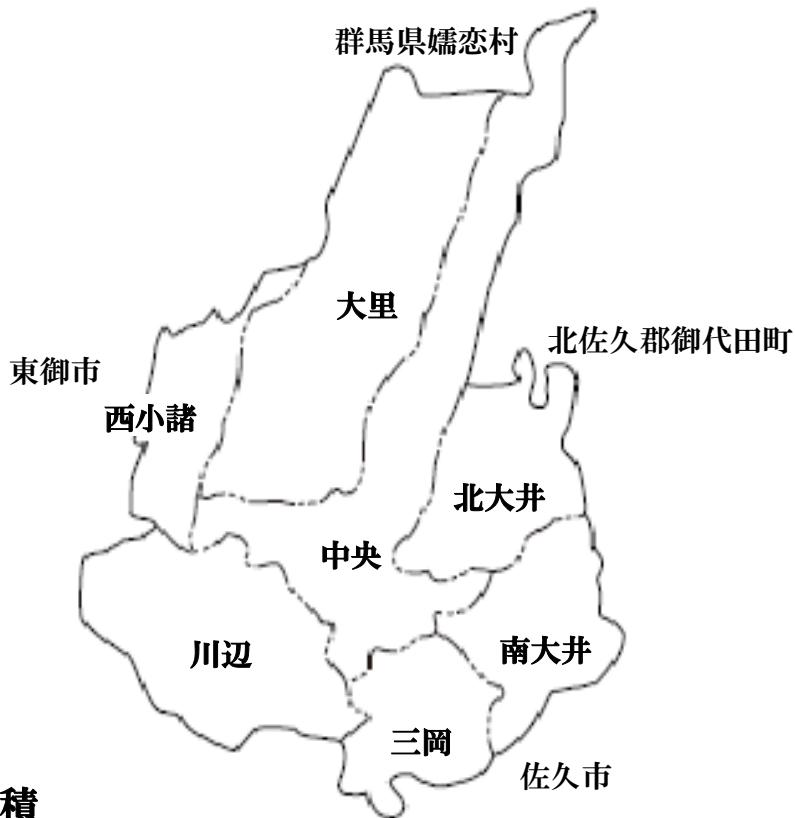

地目別面積

(令和7年1月1日現在)

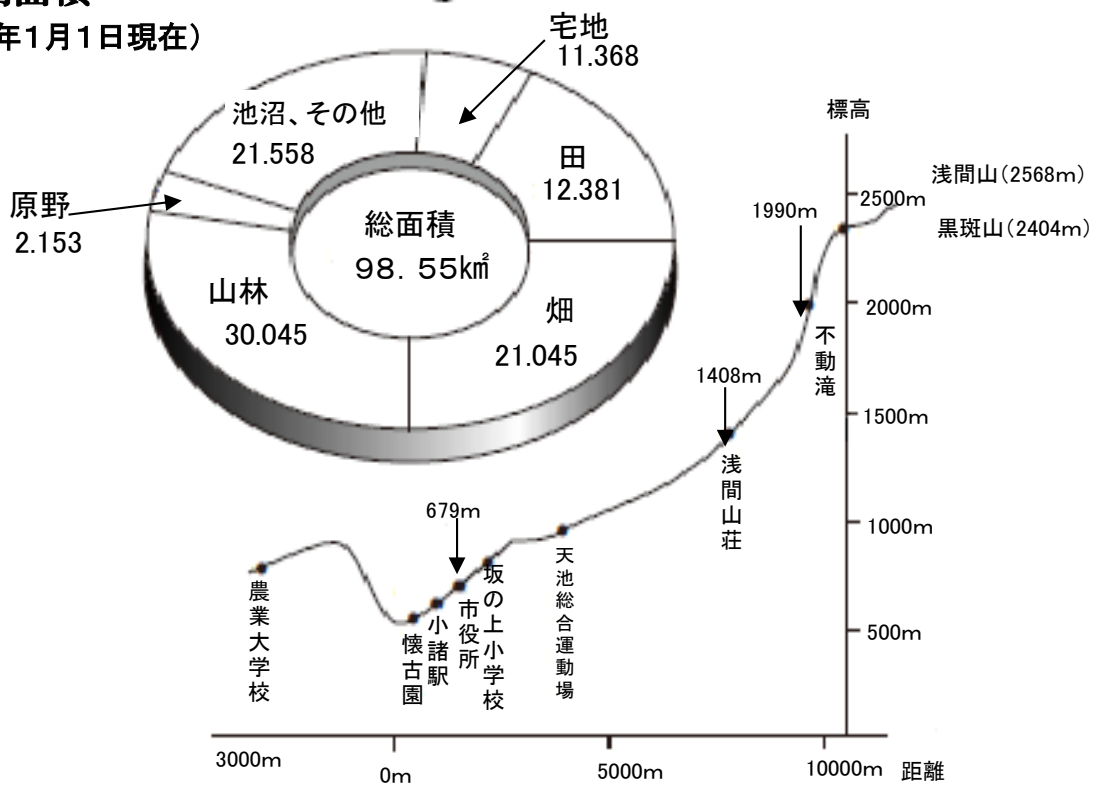

統計を利用される方へ

- 1 本書は、小諸市の行政に関する統計資料を収録したものです。
- 2 他の機関から提供された資料については、提供機関名を注記しました。
- 3 調査の時期や期間について、特に注記の無いものは以下のとおりです。
年次・・・1月から12月まで（暦年）
年度・・・4月から翌年3月まで（会計年度）
- 4 単位未満の数値は、原則として四捨五入をしてあります。このため、総数と内訳が一致しない場合があります。
- 5 表中に使用した記号は次のとおりです。

「0」・・・単位に満たないもの。

「-」・・・調査は行ったが事実のないもの。

「…」・・・資料のないもの。

「△」・・・負数（マイナス）

「×」・・・該当数値の公表を差し控えたもの。

目 次

自 然	1	沿革	1
自 然	2	地勢	1
自 然	3	市役所の位置	1
自 然	4	土地の地目別面積	2
自 然	5	気象の概況	3
自 然	6	天候	4
人 口	7	人口及び世帯数の推移（住民基本台帳）	5
人 口	8	人口及び世帯数の推移（毎月人口異動調査）	6
人 口	9	人口動態（自然動態）	7
人 口	10	人口動態（社会動態）	8
人 口	11	人口動態（社会動態）の都道府県別概況	9
人 口	12	国勢調査人口及び世帯数の推移	10
人 口	13	地区別人口及び世帯数	11
人 口	14	行政区別人口及び世帯数	12
人 口	15	年齢3区分男女別人口	13
人 口	16	行政区別人口及び世帯数（住民基本台帳）	14
人 口	17	年齢別人口	15
人 口	18	地区別・年齢（3区分）別人口	16
人 口	19	行政区別高齢化率	17
人 口	20	年齢3区分別将来推計人口及び指数	18
人 口	21	労働力人口	19
人 口	22	従業上の地位別人口	19
人 口	23	労働力状態男女別15歳以上人口	20

人	口	24	従業上の地位別15歳以上就業者数	20	
人	口	25	産業大分類15歳以上就業者数	21	
人	口	26	行政区別労働力人口及び就業者数	23	
人	口	27	職業別就業者数	29	
人	口	28	昼間人口	30	
人	口	29	家計の収入の種類別世帯数（普通世帯）	30	
人	口	30	種類別構成員別世帯数	31	
人	口	31	人口集中地区（D・I・D）人口	33	
人	口	32	国籍別外国人住民登録人口	33	
農	林	業	33	経営耕地面積規模別農家数	34
農	林	業	34	農家数及び耕地面積の状況	35
農	林	業	35	所有耕地・耕作放棄地面積の状況	37
農	林	業	36	農産物販売金額規模別農家数	38
農	林	業	37	農業用機械の個人所有台数	38
農	林	業	38	農産物作付面積等の状況	39
農	林	業	39	農地の転用状況	40
農	林	業	40	林野面積	40
事	業	所	41	工業の概要	41
事	業	所	42	経営組織別・産業（中分類）別商店数	43
事	業	所	43	従業者・商品販売額等の状況	43
事	業	所	44	1店あたり従業者数及び年間商品販売額（飲食店を除く）	44
事	業	所	45	従業者規模別商店数及び年間商品販売額（飲食店を除く）	44
事	業	所	46	従業者規模別卸・小売店数	44
事	業	所	47	産業分類商品別取扱商店数及び年間商品販売額	45
事	業	所	48	小売業の売場面積規模別商店数・従業者数・年間商品販売額	47

事業所	49	事業所数及び従業者数	48
建設・住宅	50	都市公園及び都市緑地の状況	50
建設・住宅	51	道路の状況	50
建設・住宅	52	応急補修の処理状況	50
建設・住宅	53	公営住宅の状況	51
建設・住宅	54	建築確認申請受付状況・家屋評価件数	51
建設・住宅	55	住宅の種類別世帯数（一般世帯）	51
文化・観光	56	小諸市の文化財	52
文化・観光	57	小学校の概況	53
文化・観光	58	中学校の概況	53
文化・観光	59	幼稚園の概況	53
文化・観光	60	幼保連携型認定こども園の概況	53
文化・観光	61	中学校卒業者の概況	54
文化・観光	62	高等学校卒業者の概況	54
文化・観光	63	高等学校の就職者の地域別状況	54
文化・観光	64	図書館の蔵書数	55
文化・観光	65	図書館の利用状況	55
文化・観光	66	公民館事業の状況	56
文化・観光	67	文化会館の利用状況	56
文化・観光	68	公民館・働く婦人の家・乙女湖体育館の利用状況	56
文化・観光	69	総合体育館・武道館・和田体育館・ゲートボール場の利用状況	57
文化・観光	70	総合運動場・南城公園野球場・市営野球場の利用状況	57
文化・観光	71	乙女湖公園運動場の利用状況	57
文化・観光	72	藤村記念館の利用状況	58
文化・観光	73	小山敬三美術館の利用状況	58

文化・観光	74	郷土博物館の利用状況	58
文化・観光	75	小諸義塾記念館の利用状況	58
文化・観光	76	くらしかる浪漫館の利用状況	59
文化・観光	77	小諸高原美術館の利用状況	59
文化・観光	78	小諸高濱虚子記念館の利用状況	59
文化・観光	79	観光地来訪者の状況	60
交通・通信	80	自動車保有台数	61
交通・通信	81	上信越自動車道小諸インターチェンジの交通量	62
交通・通信	82	小諸駅乗降車人員の状況	62
交通・通信	83	郵便物の取扱状況	63
交通・通信	84	市内郵便施設の状況	63
労働	85	職業紹介状況（常用）	64
労働	86	産業別新規求人状況（常用）	64
労働	87	職業紹介状況（臨時・季節）	65
労働	88	産業別新規求人状況（臨時・季節）	65
労働	89	失業給付状況（一般）	66
労働	90	失業給付状況（短期雇用特例）	67
労働	91	勤労者互助会加入状況	67
社会福祉	92	生活保護費の状況	68
社会福祉	93	生活保護世帯数・人員の状況	68
社会福祉	94	身体障がい者の状況	68
社会福祉	95	募金の状況	69
社会福祉	96	保育園の概況	69
社会福祉	97	介護保険 要介護・要支援認定者の状況	70
社会福祉	98	介護保険事業所・老人福祉施設の状況	70

社 会 福 祉	99 国民健康保険の概況（保険者負担分）	71
社 会 福 祉	100 国民健康保険の給付状況（一般＋退職）（全費用額）	71
保 健 ・ 衛 生	101 医療施設の状況	72
保 健 ・ 衛 生	102 医療従事者数	72
保 健 ・ 衛 生	103 原因別死亡者数	72
保 健 ・ 衛 生	104 結核予防・予防接種実施状況	73
保 健 ・ 衛 生	105 ごみの処理状況	73
保 健 ・ 衛 生	106 し尿等の処理状況（月別）	74
保 健 ・ 衛 生	107 し尿等の処理状況（年度別）	74
保 健 ・ 衛 生	108 火葬場施設の使用状況	74
保 健 ・ 衛 生	109 畜犬の登録等の状況	75
保 健 ・ 衛 生	110 公害苦情の受付件数	75
水 道	111 下水道の状況	76
水 道	112 給水人口、戸数及び契約数	76
水 道	113 上水道の取水及び給水状況	76
水 道	114 上水道企業会計の収入支出の状況	77
公 安	115 消防の現有勢力	78
公 安	116 火災の発生状況	78
公 安	117 救急出動の状況	79
公 安	118 刑法犯の発生状況	79
公 安	119 交通事故の状況	79
市 民 生 活	120 ガス需要（都市ガス）の状況	80
市 民 生 活	121 たばこの消費量	80
市 民 生 活	122 市民法律相談の状況	80
市 民 生 活	123 交通災害共済の状況	80

行 財 政	124 市議会本会議の開会及び提案件数等の状況	81
行 財 政	125 市議会委員会の状況	81
行 財 政	126 主要選挙の投票状況	82
行 財 政	127 政党別得票状況	83
行 財 政	128 市税の収入状況	84
行 財 政	129 一般会計歳入歳出決算状況	85
行 財 政	130 特別会計歳入歳出決算状況	86
行 財 政	131 市有財産の状況	87
行 財 政	132 市の職員数	87
	※小諸市行政組織図	88

1 沿革

(単位：km²)

年月日	編入、合併、分割の地域	編入、合併、分割の面積	編入、合併、分割後の面積
昭和			
29. 2. 1	新小諸町発足（小諸町、北大井村、大里村、川辺村が合併）	73.87	73.87
29. 4. 1	市制施行（新小諸町、三岡村、南大井村が合併）	15.47	89.34
32. 2. 1	北佐久郡御代田町の一部を編入（乗瀬地区）	1.58	90.92
34. 4. 1	小県郡東部町の一部を編入（西小諸地区）	5.68	96.60
47. 1. 20	境界変更により一部を御代田町へ分割	△ 0.03	96.57
48. 10. 1	国土地理院行政区域図修正による	△ 2.56	94.01
63. 10. 1	境界変更により御代田町の一部を編入	0.96	94.97
平成			
元. 10. 1	国土地理院の面積確定による	3.80	98.77
3. 1. 10	〃	△ 0.10	98.67
11. 8. 27	境界変更により一部を小県郡東部町へ分割	△ 0.01	98.66
26. 10. 1	国土地理院の面積確定による	△ 0.11	98.55

資料：総務課

(注) 小諸町 19.28km²、北大井村 8.84km²、大里村 28.69km²、川辺村 17.06km²、三岡村 6.86km²、南大井村 8.61km²

2 地勢

(令和7年3月現在)

面積	東西	南北
98.55 km ²	12.8 km	15.4 km

資料：総務課

3 市役所の位置

所在地	小諸市相生町三丁目3番3号 東 経 138° 25' 45" 北 緯 36° 19' 26" 海 抜 679.995m
-----	--

資料：総務課

4 土地の地目別面積

(各年1月1日現在 単位：km²)

年次	総面積	地目別面積						
		宅地	田	畑	山林	原野	池沼	その他
平成12年	98.66	9.734	13.374	23.783	29.849	1.774	0.426	19.720
13年	98.66	9.819	13.307	23.660	29.978	1.772	0.426	19.698
14年	98.66	9.899	13.243	23.596	29.852	1.737	0.425	19.908
15年	98.66	10.081	13.055	23.248	29.782	1.716	0.425	20.353
16年	98.66	10.190	13.023	23.124	29.985	1.719	0.425	20.194
17年	98.66	10.288	13.030	23.334	29.931	1.740	0.427	19.910
18年	98.66	10.337	12.982	23.150	29.901	1.742	0.427	20.121
19年	98.66	10.296	12.892	22.908	29.874	1.741	0.428	20.521
20年	98.66	10.398	12.879	22.844	29.888	1.749	0.428	20.474
21年	98.66	10.421	12.857	22.785	29.982	1.776	0.424	20.415
22年	98.66	10.483	12.839	22.763	29.983	1.768	0.417	20.407
23年	98.66	10.504	12.808	22.758	29.931	1.751	0.417	20.491
24年	98.66	10.532	12.796	22.706	29.937	1.770	0.417	20.502
25年	98.66	10.610	12.765	22.471	29.948	1.982	0.417	20.468
26年	98.66	10.617	12.714	22.307	29.918	2.166	0.395	20.543
27年	98.55	10.650	12.693	22.124	29.902	2.177	0.346	20.658
28年	98.55	10.701	12.670	22.033	29.876	2.187	0.342	20.741
29年	98.55	10.743	12.653	21.962	29.833	2.168	0.334	20.857
30年	98.55	10.782	12.608	21.867	29.812	2.187	0.329	20.965
令和元年	98.55	10.822	12.583	21.774	29.791	2.177	0.311	21.092
2年	98.55	10.880	12.514	21.615	29.854	2.201	0.307	21.179
3年	98.55	10.994	12.483	21.456	29.860	2.197	0.314	21.246
4年	98.55	11.089	12.424	21.332	29.800	2.195	0.314	21.396
5年	98.55	11.178	12.397	21.189	30.029	2.171	0.314	21.272
6年	98.55	11.269	12.392	21.121	30.044	2.153	0.314	21.257
7年	98.55	11.368	12.341	20.914	30.045	2.153	0.314	21.415

資料：税務課

5 気象の概況

年次	気温 (°C)			平均湿度 (%)	風速 (m/s)		降水総量 (mm)
	平均	最高	最低		平均風速	最大風速	
平成9年	11.2	34.1	-10.1	70	3.1	16.8	641.5
10年	11.4	35.0	-13.7	76	3.4	15.6	842.5
11年	11.1	33.8	-14.1	73	3.1	20.0	1,007.0
12年	10.7	35.2	-12.0	74	2.4	23.2	1,132.5
13年	10.3	34.6	-14.8	74	2.5	20.7	1,147.8
14年	11.0	35.7	-12.3	71	2.8	20.7	921.0
15年	10.5	35.2	-13.5	74	2.9	17.5	959.0
16年	11.7	36.8	-9.9	72	2.7	21.0	1,161.0
17年	10.6	34.7	-14.7	72	2.8	23.8	607.5
18年	10.8	34.4	-12.5	79	2.8	23.7	1,074.0
19年	11.2	35.5	-10.5	81	2.7	29.9	883.0
20年	10.9	35.7	-13.0	75	2.6	24.3	939.5
21年	11.1	33.8	-12.5	76	2.8	20.1	790.5
22年	11.1	37.8	-12.2	73	2.6	22.9	1,041.5
23年	11.3	37.1	-12.4	70	2.6	20.5	832.5
24年	10.4	34.0	-13.9	75.3	2.6	25.1	866.0
25年	11.1	36.2	-13.7	73.6	2.7	20.6	773.0
26年	10.8	35.1	-11.7	74.7	2.5	20.6	870.5
27年	11.3	35.4	-10.2	76.8	2.5	20.2	847.5
28年	11.4	33.6	-14.0	77.8	2.6	19.8	953.0
29年	10.7	33.7	-14.0	76.1	2.6	12.9	840.5
30年	12.2	37.3	-12.9	76.2	2.5	12.6	824.5
令和元年	12.3	36.5	-8.8	77.9	2.6	12.1	1,060.0
2年	12.0	36.6	-10.8	76.4	2.5	22.1	896.0
3年	11.5	34.4	-9.4	72.8	2.9	25.5	876.0
4年	11.3	36.6	-11.1	76.4	2.7	19.7	768.0
5年	12.5	36.1	-14.5	74.5	2.7	21.3	665.0
6年	12.5	36.6	-9.4	79.4	2.7	28.6	1,071.5
7年	12.2	36.6	-10.2	77.4	2.7	21.8	689.0
令和7年1月	-0.1	10.9	-8.5	69.6	2.9	21.4	3.5
2月	-0.9	15.8	-10.2	68.5	3.2	21.8	4.5
3月	5.0	26.7	-6.1	71.2	3.6	19.4	55.5
4月	10.9	28.9	3.4	67.7	3.4	21.5	24.0
5月	15.4	32.3	2.9	76.0	3.1	18.5	109.5
6月	21.2	35.6	9.6	81.5	2.4	18.9	103.5
7月	24.9	35.7	17.1	83.3	2.1	16.2	109.5
8月	25.8	36.6	17.8	80.7	2.1	13.6	58.0
9月	21.9	36.0	12.3	86.1	2.3	16.8	95.0
10月	14.0	27.7	0.2	87.4	2.3	13.5	90.0
11月	6.3	19.0	-3.9	80.3	2.5	18.5	18.0
12月	2.4	18.3	-8.8	77.0	3.0	20.2	18.0

6 天 候

(観測時間 午前9時 単位：日)

年 次	快 晴	晴	曇 天	雨	雪	霧
平成12年	50	165	121	20	9	1
13年	67	134	126	25	12	1
14年	49	153	135	23	4	1
15年	50	128	152	27	8	-
16年	53	165	115	27	6	-
17年	25	194	115	20	11	-
18年	4	215	108	36	2	-
19年	10	220	102	28	5	-
20年	1	227	100	31	7	-
21年	1	207	114	38	5	-
22年	4	204	118	32	7	-
23年	1	245	98	19	2	-
24年	1	182	141	33	8	1
25年	3	207	124	24	6	1
26年	43	192	76	26	7	1
27年	33	192	88	31	7	7
28年
29年	21	231	77	27	8	1
30年	55	186	93	28	3	-
令和元年	38	211	87	25	3	1
2年	16	211	107	26	5	1
3年	31	237	60	33	2	2
4年	0	229	88	43	4	1
5年	80	210	48	24	3	-
6年	23	212	83	32	10	6
7年	3	237	82	36	6	1
令和7年1月	0	26	4	0	0	1
2月	0	21	5	0	2	0
3月	0	20	5	3	3	0
4月	2	18	8	2	0	0
5月	0	18	10	3	0	0
6月	0	18	5	7	0	0
7月	1	18	9	3	0	0
8月	0	24	4	3	0	0
9月	0	15	11	4	0	0
10月	0	15	11	5	0	0
11月	0	21	7	2	0	0
12月	0	23	3	4	1	0

7 人口及び世帯数の推移

(住民基本台帳)

(各年10月1日現在)

年次	世帯数	人口(人)			人口密度(人) (1km ² あたり人口)	1世帯当たり 平均人口(人)
		総数	男	女		
昭和35年	8,545	39,283	18,774	20,509	406.7	4.50
36年	8,607	39,106	18,628	20,478	404.8	4.54
37年	8,761	38,933	18,537	20,396	403.0	4.44
38年	8,823	39,097	18,640	20,457	404.7	4.43
39年	8,875	38,824	18,539	20,285	401.9	4.37
40年	9,197	38,830	18,587	20,243	402.0	4.22
41年	9,167	38,550	18,493	20,057	399.1	4.21
42年	9,320	38,582	18,439	20,143	399.4	4.13
43年	9,418	38,539	18,302	20,237	399.0	4.09
44年	9,713	38,732	18,418	20,314	401.0	3.99
45年	9,940	39,020	18,510	20,510	403.9	3.93
46年	10,326	38,980	18,572	20,408	403.5	3.77
47年	10,550	39,053	18,671	20,382	404.4	3.70
48年	10,717	39,180	18,720	20,460	416.8	3.66
49年	10,932	39,497	18,978	20,519	420.1	3.61
50年	11,397	39,667	19,167	20,500	421.9	3.48
51年	11,487	40,049	19,415	20,634	426.0	3.49
52年	11,688	41,009	19,967	21,042	436.2	3.51
53年	11,884	41,556	20,244	21,312	442.0	3.50
54年	12,093	42,066	20,530	21,536	447.4	3.48
55年	12,326	42,415	20,736	21,679	451.1	3.44
56年	12,439	42,589	20,867	21,722	453.0	3.42
57年	12,645	42,936	21,088	21,848	456.7	3.40
58年	12,838	43,214	21,200	22,014	459.7	3.37
59年	13,043	43,524	21,388	22,136	463.0	3.34
60年	13,208	43,674	21,489	22,185	464.6	3.31
61年	13,443	43,944	21,649	22,295	467.4	3.27
62年	13,569	44,019	21,692	22,327	468.2	3.24
63年	13,837	44,197	21,787	22,410	470.1	3.19
平成元年	13,954	44,246	21,799	22,447	448.0	3.17
2年	14,184	44,397	21,829	22,568	449.5	3.13
3年	14,366	44,467	21,862	22,605	450.2	3.10
4年	14,586	44,641	21,985	22,656	452.0	3.06
5年	14,824	44,732	22,020	22,712	453.0	3.02
6年	15,093	44,945	22,168	22,777	455.5	2.98
7年	15,258	44,998	22,197	22,801	456.0	2.95
8年	15,598	45,236	22,342	22,894	458.5	2.90
9年	15,738	45,143	22,318	22,825	457.5	2.87
10年	15,985	45,216	22,379	22,837	458.2	2.83
11年	16,246	45,385	22,499	22,886	460.0	2.79
12年	16,477	45,315	22,522	22,793	459.3	2.75
13年	16,526	45,078	22,384	22,694	456.9	2.73
14年	16,683	45,007	22,349	22,658	456.2	2.70
15年	16,896	44,918	22,281	22,637	455.3	2.66
16年	17,073	44,816	22,238	22,578	454.2	2.62
17年	17,156	44,593	22,044	22,549	451.9	2.59
18年	17,370	44,523	21,950	22,573	451.3	2.56
19年	17,460	44,306	21,843	22,501	449.1	2.54
20年	17,636	44,268	21,834	22,434	448.7	2.51
21年	17,629	43,948	21,646	22,302	445.4	2.49
22年	17,722	43,755	21,531	22,224	443.5	2.47
23年	17,850	43,602	21,451	22,151	441.9	2.44
24年	18,106	44,046	21,516	22,530	446.4	2.43
25年	18,128	43,717	21,348	22,369	443.1	2.41
26年	18,289	43,559	21,274	22,285	441.5	2.38
27年	18,476	43,350	21,199	22,151	439.9	2.35
28年	18,613	43,121	21,068	22,053	437.6	2.32
29年	18,615	42,714	20,896	21,818	433.4	2.29
30年	18,800	42,594	20,873	21,721	432.2	2.27
令和元年	18,881	42,364	20,776	21,588	429.9	2.24
2年	18,910	41,954	20,570	21,384	425.7	2.22
3年	19,006	41,839	20,509	21,330	424.5	2.2
4年	19,080	41,649	20,425	21,224	422.6	2.18
5年	19,370	41,562	20,409	21,153	421.7	2.15
6年	19,374	41,372	20,352	21,020	420.0	2.11
7年	19,703	41,068	20,195	20,873	416.7	2.08

資料：市 民 課

(注) 平成24年7月の住民基本台帳法改正により、平成24年より外国人住民を含む。

8 人口及び世帯数の推移

(毎月人口異動調査)

(各年10月1日現在)

年次	世帯数	人口(人)		
		総数	男	女
昭和42年	9,604	38,692	18,495	20,197
43年	9,709	38,493	18,247	20,246
44年	9,963	38,734	18,360	20,374
45年※	9,864	39,093	18,560	20,533
46年	10,236	39,089	18,642	20,447
47年	10,550	39,135	18,723	20,412
48年	10,717	39,242	18,752	20,490
49年	10,932	39,531	18,999	20,632
50年※	10,879	39,936	19,263	20,673
51年	11,084	40,416	19,514	20,902
52年	11,252	40,818	19,721	21,097
53年	11,499	41,375	19,996	21,379
54年	11,694	41,883	20,275	21,608
55年※	12,121	42,355	20,558	21,797
56年	12,214	42,517	20,688	21,829
57年	12,426	42,849	20,905	21,944
58年	12,635	43,111	21,005	22,106
59年	12,875	43,439	21,199	22,240
60年※	12,872	43,705	21,401	22,304
61年	13,118	43,995	21,555	22,440
62年	13,249	44,087	21,588	22,499
63年	13,477	44,225	21,689	22,536
平成元年	13,631	44,303	21,718	22,585
2年※	13,785	44,888	21,998	22,890
3年	14,024	45,033	22,063	22,970
4年	14,288	45,258	22,209	23,049
5年	14,558	45,384	22,264	23,120
6年	14,853	45,617	22,423	23,194
7年※	15,084	45,711	22,506	23,205
8年	15,433	45,949	22,646	23,303
9年	15,603	45,904	22,628	23,276
10年	15,891	46,041	22,727	23,314
11年	16,203	46,262	22,882	23,380
12年※	16,234	46,158	22,946	23,212
13年	16,353	45,982	22,846	23,136
14年	16,503	45,897	22,791	23,106
15年	16,748	45,840	22,739	23,101
16年	16,950	45,766	22,698	23,068
17年※	16,251	45,499	22,331	23,168
18年	16,495	45,440	22,246	23,194
19年	16,578	45,235	22,122	23,113
20年	16,789	45,205	22,168	23,037
21年	16,734	44,827	21,920	22,907
22年※	16,343	43,997	21,463	22,534
23年	16,483	43,843	21,368	22,475
24年	16,521	43,601	21,224	22,377
25年	16,543	43,272	21,056	22,216
26年	16,705	43,114	20,982	22,132
27年※	16,662	42,512	20,623	21,889
28年	17,030	42,679	20,777	21,902
29年	16,803	41,875	20,320	21,555
30年	16,988	41,755	20,297	21,458
令和元年	17,073	41,507	20,192	21,315
2年※	16,831	40,991	19,972	21,019
3年	16,927	40,873	19,909	20,964
4年	17,001	40,683	19,825	20,858
5年	17,291	40,596	19,809	20,787
6年	17,496	40,406	19,752	20,654
7年	17,625	40,102	19,595	20,507

資料：企画課

(注) 毎月人口異動調査は、国勢調査結果による人口及び世帯数を基礎にして、これにその後の住民基本台帳法及び外国人登録法に基づく異動データを加減して推計しています(平成24年7月に外国人登録法が廃止され、住民基本台帳法が改正されたため、改正日以降は住民基本台帳法に基づく異動データにより推計しています)。

※は国勢調査結果、それ以外は毎月人口異動調査。

9 人口動態（自然動態）

（毎月人口異動調査）

（単位：人）

年次	出生			死亡			増減		
	総数	男	女	総数	男	女	総数	男	女
平成13年	457	243	214	421	216	205	36	27	9
14年	455	221	234	393	211	182	62	10	52
15年	390	195	195	427	238	189	△ 37	△ 43	6
16年	365	185	180	401	218	183	△ 36	△ 33	△ 3
17年	412	198	214	460	246	214	△ 48	△ 48	0
18年	414	212	202	405	203	202	9	9	0
19年	404	210	194	471	231	240	△ 67	△ 21	△ 46
20年	364	196	168	481	253	228	△ 117	△ 57	△ 60
21年	384	187	197	456	246	210	△ 72	△ 59	△ 13
22年	378	194	184	476	269	207	△ 98	△ 75	△ 23
23年	335	155	180	495	259	236	△ 160	△ 104	△ 56
24年	336	175	161	504	247	257	△ 168	△ 72	△ 96
25年	380	185	195	504	264	240	△ 124	△ 79	△ 45
26年	319	166	153	482	248	234	△ 163	△ 82	△ 81
27年	305	151	154	500	260	240	△ 195	△ 109	△ 86
28年	302	154	148	523	262	261	△ 221	△ 108	△ 113
29年	284	155	129	509	256	253	△ 225	△ 101	△ 124
30年	296	148	148	503	255	248	△ 207	△ 107	△ 100
令和元年	281	145	136	525	263	262	△ 244	△ 118	△ 126
2年	265	131	134	524	260	264	△ 259	△ 129	△ 130
3年	271	157	114	512	266	246	△ 241	△ 109	△ 132
4年	268	137	131	578	284	294	△ 310	△ 147	△ 163
5年	206	100	106	593	275	318	△ 387	△ 175	△ 212
6年	230	116	114	577	270	307	△ 347	△ 154	△ 193
7年	210	-	-	653	-	-	△ 443	-	-
令和7年1月	15	5	10	56	23	33	△ 41	△ 18	△ 23
2月	18	13	5	74	36	38	△ 56	△ 23	△ 33
3月	21	12	9	69	31	38	△ 48	△ 19	△ 29
4月	7	3	4	55	26	29	△ 48	△ 23	△ 25
5月	15	7	8	48	29	19	△ 33	△ 22	△ 11
6月	17	7	10	56	36	20	△ 39	△ 29	△ 10
7月	16	9	7	61	31	30	△ 45	△ 22	△ 23
8月	21	10	11	38	23	15	△ 17	△ 13	△ 4
9月	16	12	4	45	15	30	△ 29	△ 3	△ 26
10月	29	14	15	50	28	22	△ 21	△ 14	△ 7
11月	21	13	8	60	39	21	△ 39	△ 26	△ 13
12月	14	-	-	41	-	-	△ 27	-	-

資料：市 民 課

（注）令和7年12月よりシステムの標準化により男女別集計なし

10 人口動態（社会動態）

（毎月人口異動調査）

（単位：人）

年次	転入			転出			増減		
	総数	男	女	総数	男	女	総数	男	女
平成13年	1,960	1,023	937	2,234	1,194	1,040	△ 274	△ 171	△ 103
14年	2,058	1,099	959	2,107	1,106	1,001	△ 49	△ 7	△ 42
15年	2,033	1,099	934	2,231	1,220	1,011	△ 198	△ 121	△ 77
16年	2,070	1,119	951	2,079	1,105	974	△ 9	14	△ 23
17年	1,803	926	877	1,992	1,085	907	△ 189	△ 159	△ 30
18年	1,924	1,012	912	1,966	1,083	883	△ 42	△ 71	29
19年	1,781	977	804	1,828	954	874	△ 47	23	△ 70
20年	1,780	977	803	1,883	1,032	851	△ 103	△ 55	△ 48
21年	1,524	805	719	1,777	951	826	△ 253	△ 146	△ 107
22年	1,481	798	683	1,656	896	760	△ 175	△ 98	△ 77
23年	1,590	807	783	1,605	822	783	△ 15	△ 15	0
24年	1,458	762	696	1,556	809	747	△ 98	△ 47	△ 51
25年	1,429	747	682	1,607	817	790	△ 178	△ 70	△ 108
26年	1,484	763	721	1,452	756	696	32	7	25
27年	1,504	811	693	1,520	782	738	△ 16	29	△ 45
28年	1,385	717	668	1,542	799	743	△ 157	△ 82	△ 75
29年	1,396	731	665	1,500	763	737	△ 104	△ 32	△ 72
30年	1,543	784	759	1,538	752	786	5	32	△ 27
令和元年	1,607	808	799	1,622	796	826	△ 15	12	△ 27
2年	1,570	792	778	1,563	829	734	7	△ 37	44
3年	1,557	807	750	1,547	776	771	10	31	△ 21
4年	1,791	835	956	1,646	761	885	145	74	71
5年	1,847	927	920	1,564	787	777	283	140	143
6年	1,674	846	828	1,625	814	811	49	32	17
7年	1,876	-	-	1,647	-	-	229	-	-
令和7年1月	127	59	68	105	57	48	22	2	20
2月	109	59	50	112	49	63	△ 3	10	△ 13
3月	179	96	83	132	60	72	47	36	11
4月	283	154	129	357	186	171	△ 74	△ 32	△ 42
5月	232	121	111	130	75	55	102	46	56
6月	139	67	72	111	54	57	28	13	15
7月	158	70	88	126	64	62	32	6	26
8月	144	68	76	125	51	74	19	17	2
9月	115	52	63	98	47	51	17	5	12
10月	137	69	68	139	69	70	△ 2	0	△ 2
11月	125	56	69	106	54	52	19	2	17
12月	128	-	-	106	-	-	22	-	-

資料：市 民 課

（注）令和7年12月よりシステムの標準化により男女別集計なし

11 人口動態（社会動態）の都道府県別概況

（毎月人口異動調査）

（令和7年）

区 分	転 入 A		転 出 B		差引増減(人) A - B
	(人)	構成比(%)	(人)	構成比(%)	
北海道	12	0.6	12	0.7	0
青森県	3	0.2	2	0.1	1
岩手県	6	0.3	6	0.4	0
宮城県	3	0.2	8	0.5	△ 5
秋田県	7	0.4	1	0.1	6
山形県	1	0.1	3	0.2	△ 2
福島県	10	0.5	1	0.1	9
茨城県	20	1.1	17	1.0	3
栃木県	10	0.5	17	1.0	△ 7
群馬県	34	1.8	52	3.1	△ 18
埼玉県	73	3.9	85	5.0	△ 12
千葉県	51	2.7	35	2.1	16
東京都	170	9.2	159	9.3	11
神奈川県	76	4.1	83	4.9	△ 7
新潟県	29	1.6	19	1.1	10
富山県	9	0.5	4	0.2	5
石川県	11	0.6	27	1.6	△ 16
福井県	2	0.1	12	0.7	△ 10
山梨県	13	0.7	26	1.5	△ 13
長野県	863	46.5	804	47.2	59
岐阜県	9	0.5	13	0.8	△ 4
静岡県	20	1.1	18	1.1	2
愛知県	33	1.8	53	3.1	△ 20
三重県	6	0.3	5	0.3	1
滋賀県	4	0.2	5	0.3	△ 1
京都府	5	0.3	16	0.9	△ 11
大阪府	18	1.0	26	1.5	△ 8
兵庫県	19	1.0	10	0.6	9
奈良県	3	0.2	1	0.1	2
和歌山県	2	0.1	1	0.1	1
鳥取県	1	0.1	0	0.0	1
島根県	1	0.1	2	0.1	△ 1
岡山県	2	0.1	1	0.1	1
広島県	2	0.1	2	0.1	0
山口県	2	0.1	3	0.2	△ 1
徳島県	0	0.0	0	0.0	0
香川県	1	0.1	1	0.1	0
愛媛県	5	0.3	1	0.1	4
高知県	1	0.1	3	0.2	△ 2
福岡県	8	0.4	9	0.5	△ 1
佐賀県	0	0.0	0	0.0	0
長崎県	6	0.3	0	0.0	6
熊本県	7	0.4	3	0.2	4
大分県	0	0.0	0	0.0	0
宮崎県	4	0.2	3	0.2	1
鹿児島県	2	0.1	4	0.2	△ 2
沖縄県	8	0.4	2	0.1	6
国外	284	15.3	148	8.7	136
不明	0	0.0	0	0.0	0
総 数	1,856	100	1,703	100	153

資料：市 民 課

12 国勢調査人口及び世帯数の推移

(国勢調査)

(各年10月1日現在)

年次	世帯数	人口(人)		
		総数	男	女
大正9年	5,300	28,625	13,774	14,851
大正14年	5,680	31,518	14,928	16,590
昭和5年	6,114	34,092	16,230	17,862
昭和10年	6,175	32,279	15,943	16,336
昭和15年	6,196	32,325	15,669	16,656
昭和22年	8,148	41,348	19,629	21,719
昭和25年	8,021	40,975	19,723	21,252
昭和30年	8,096	40,084	19,185	20,899
昭和35年	8,545	39,283	18,774	20,509
昭和40年	9,197	38,830	18,550	20,280
昭和45年	9,864	39,093	18,560	20,533
昭和50年	10,879	39,936	19,263	20,673
昭和55年	12,121	42,355	20,558	21,797
昭和60年	12,872	43,705	21,401	22,304
平成2年	13,785	44,888	21,998	22,890
平成7年	15,084	45,711	22,506	23,205
平成12年	16,234	46,158	22,946	23,212
平成17年	16,251	45,499	22,331	23,168
平成22年	16,343	43,997	21,463	22,534
平成27年	16,662	42,512	20,623	21,889
平成27年	16,662	42,512	20,623	21,889
令和2年	16,831	40,991	19,972	21,019

資料：企画課

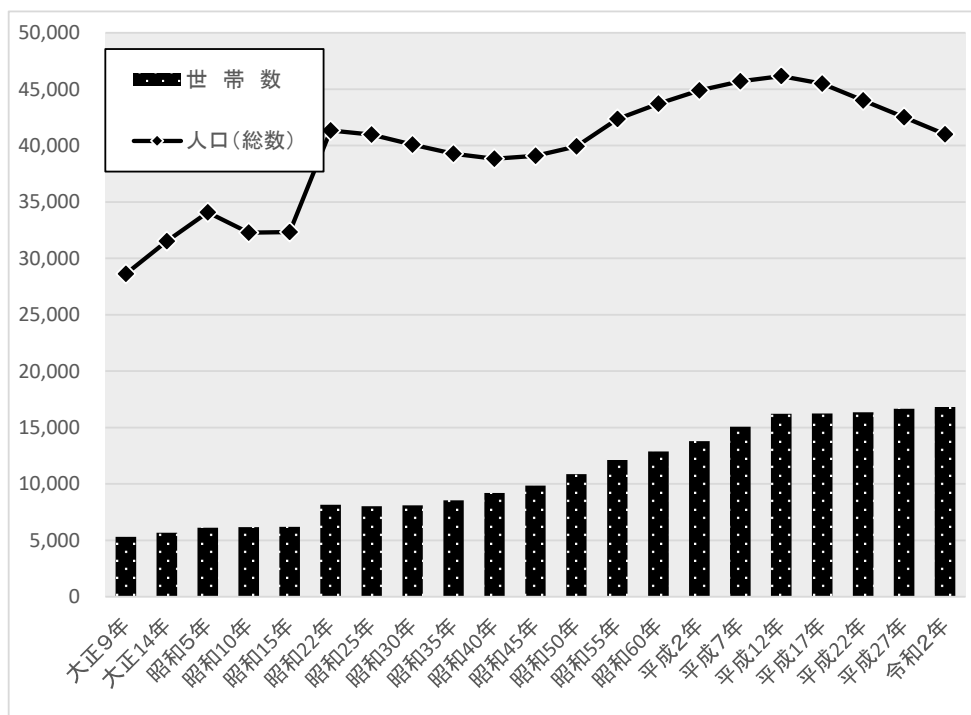

13 地区別人口及び世帯数

(国勢調査)

(各年10月1日現在)

地区名	年次	世帯数	人口(人)			1世帯 当たり人口 (人)
			総数	男	女	
総数	平成12年	16,234	46,158	22,946	23,212	2.84
	17年	16,251	45,499	22,331	23,168	2.80
	22年	16,343	43,997	21,463	22,534	2.69
	27年	16,662	42,512	20,623	21,889	2.55
	令和2年	16,831	40,991	19,972	21,019	2.44
	前回対比	101.0%	96.4%	96.8%	96.0%	95.7%
中央	平成12年	6,948	18,463	9,056	9,407	2.66
	17年	6,810	18,039	8,688	9,351	2.65
	22年	6,646	16,973	8,103	8,870	2.55
	27年	6,592	16,026	7,670	8,356	2.43
	令和2年	6,565	15,079	7,230	7,849	2.30
	前回対比	99.6%	94.1%	94.3%	93.9%	94.7%
北大井	平成12年	2,791	8,224	4,193	4,031	2.95
	17年	2,782	8,200	4,085	4,115	2.95
	22年	2,888	8,012	4,014	3,998	2.77
	27年	2,987	7,868	3,862	4,006	2.63
	令和2年	3,080	7,755	3,859	3,896	2.52
	前回対比	103.1%	98.6%	99.9%	97.3%	95.8%
大里	平成12年	1,045	3,384	1,643	1,741	3.24
	17年	1,096	3,341	1,630	1,711	3.05
	22年	1,079	3,135	1,516	1,619	2.91
	27年	1,025	2,898	1,400	1,498	2.83
	令和2年	1,049	2,815	1,371	1,444	2.68
	前回対比	102.3%	97.1%	97.9%	96.4%	94.7%
川辺	平成12年	729	2,416	1,174	1,242	3.31
	17年	748	2,345	1,139	1,206	3.14
	22年	745	2,122	1,038	1,084	2.85
	27年	784	2,022	985	1,037	2.58
	令和2年	777	1,899	934	965	2.44
	前回対比	99.1%	93.9%	94.8%	93.1%	94.6%
三岡	平成12年	1,335	4,107	2,047	2,060	3.08
	17年	1,295	3,873	1,921	1,952	2.99
	22年	1,354	3,875	1,916	1,959	2.86
	27年	1,375	3,715	1,849	1,866	2.70
	令和2年	1,408	3,539	1,760	1,779	2.51
	前回対比	102.4%	95.3%	95.2%	95.3%	93.0%
南大井	平成12年	2,624	7,285	3,687	3,578	2.77
	17年	2,764	7,415	3,736	3,679	2.68
	22年	2,879	7,720	3,793	3,927	2.68
	27年	3,120	7,957	3,819	4,138	2.55
	令和2年	3,155	7,915	3,793	4,122	2.51
	前回対比	101.1%	99.5%	99.3%	99.6%	98.4%
西小諸	平成12年	762	2,299	1,146	1,153	3.02
	17年	756	2,286	1,132	1,154	3.02
	22年	752	2,160	1,083	1,077	2.87
	27年	779	2,026	1,038	988	2.60
	令和2年	797	1,989	1,025	964	2.50
	前回対比	102.3%	98.2%	98.7%	97.6%	96.2%

資料：企画課

14 行政区別人口及び世帯数

(国勢調査)

(令和2年10月1日現在)

区名	世帯数	人口(人)			区名	世帯数	人口(人)		
		総数	男	女			総数	男	女
総数	16,831	40,991	19,972	21,019	原村	175	452	219	233
小原	452	1,125	576	549	中村	83	214	101	113
東小諸	317	720	328	392	八代	122	333	179	154
東山	203	507	261	246	西八満	100	277	130	147
乙女	184	446	199	247	東	274	676	329	347
御幸町	293	661	318	343	藤塚	78	209	112	97
与良	383	822	372	450	石峠	179	535	263	272
鶴巻	58	117	57	60	柏木上	83	245	119	126
赤坂	188	380	179	201	柏木下	220	555	275	280
南町	272	577	285	292	四ツ谷	571	1,343	688	655
緑ヶ丘	188	305	137	168	加増	527	1,278	608	670
荒町	106	212	91	121	荒堀	129	250	122	128
紺屋町	116	285	143	142	南ヶ原	82	237	133	104
八幡町	179	437	204	233	乗瀬	210	537	285	252
三和	158	359	178	181	ひばりヶ丘	247	614	296	318
天池	143	515	249	266	北大井地区計	3,080	7,755	3,859	3,896
松井	126	305	150	155	大久保	94	247	115	132
東雲	621	1,495	684	811	氷	38	90	47	43
相生	70	150	61	89	鶯久保	91	219	101	118
本町	164	368	185	183	西浦	24	59	32	27
六供	656	1,558	755	803	上ノ平	47	117	61	56
田町	293	730	361	369	久保	84	205	107	98
大手	49	92	34	58	大杭	72	180	94	86
古城	411	837	404	433	宮沢	79	229	110	119
市町	293	638	304	334	御牧ヶ原	152	341	162	179
新町	378	896	460	436	諏訪山	96	212	105	107
両神	125	277	125	152	川辺地区計	777	1,899	934	965
富士見平	139	265	130	135	市	384	998	492	506
中央地区計	6,565	15,079	7,230	7,849	耳取	513	1,272	623	649
菱野	284	731	361	370	森山	511	1,269	645	624
後平	45	101	49	52	三岡地区計	1,408	3,539	1,760	1,779
諸	337	966	447	519	御影	889	2,445	1,144	1,301
西原	188	418	226	192	平原	473	1,153	557	596
滝原	195	599	288	311	和田	865	2,056	976	1,080
大里地区計	1,049	2,815	1,371	1,444	一ツ谷	511	1,205	599	606
芝生田	551	1,318	685	633	谷地原	417	1,056	517	539
井子	132	358	170	188	南大井地区計	3,155	7,915	3,793	4,122
糠地	114	313	170	143					
西小諸地区計	797	1,989	1,025	964					

資料：企画課

15 年齢3区分別男女別人口

(国勢調査)

(各年10月1日現在 単位：人)

	平成12年			平成17年			平成22年			平成27年			令和2年		
	総数	男	女	総数	男	女	総数	男	女	総数	男	女	総数	男	女
総数	46,158	22,946	23,212	45,499	22,331	23,168	43,997	21,463	22,534	42,512	20,623	21,889	40,991	19,972	21,019
0～14歳 (年少人口)	7,060	3,644	3,416	6,453	3,317	3,136	5,857	3,025	2,832	5,371	2,717	2,654	4,731	2,418	2,313
15～64歳 (生産年齢人口)	29,297	15,150	14,147	28,159	14,345	13,814	26,617	13,502	13,115	24,099	12,171	11,928	22,257	11,321	10,936
65歳以上 (老年人口)	9,623	4,023	5,600	10,368	4,327	6,041	11,506	4,919	6,587	12,857	5,635	7,222	13,773	6,077	7,696
老年化指数(注)	136.3	110.4	163.9	160.7	130.4	192.6	196.4	162.6	232.6	239.4	207.4	272.1	291.1	251.3	332.7

資料：企画課

(注) 老年化指数 = (65歳以上人口 ÷ 15歳未満の人口) × 100
年齢3区分の合計は、年齢不詳者があるため総数と一致しない場合がある。

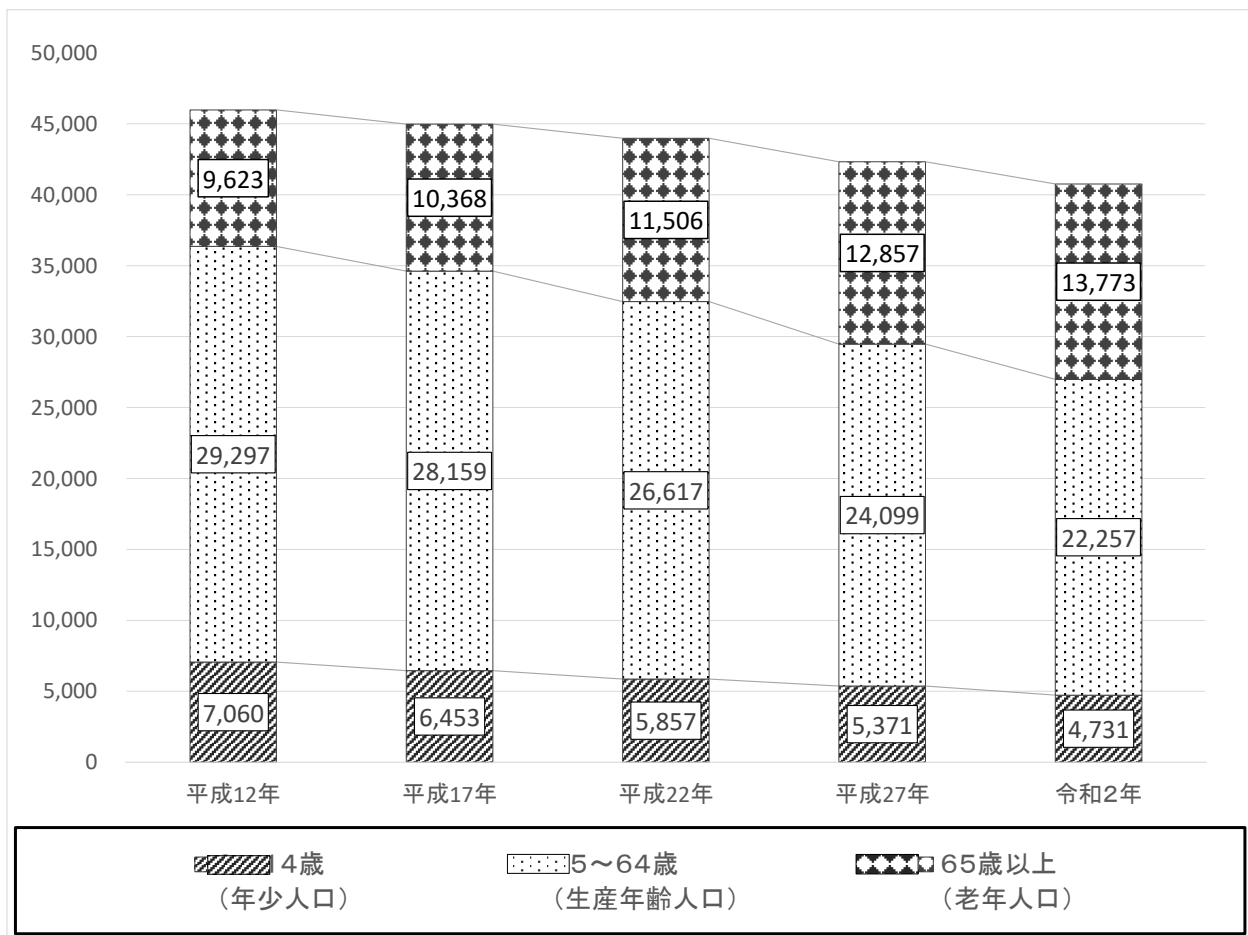

16 行政区別人口及び世帯数

(住民基本台帳)

(令和7年4月1日現在)

行政区	世帯数	人口(人)			行政区	世帯数	人口(人)		
		総数	男	女			総数	男	女
総数	19,542	41,057	20,211	20,846	原 村	223	476	232	244
小 原	484	1,116	575	541	中 村	73	168	75	93
東 小 諸	405	819	377	442	八 代	165	388	204	184
東 山	196	415	203	212	西 八 満	147	347	173	174
乙 女	212	430	207	223	東	293	668	320	348
御 幸 町	313	639	309	330	藤 塚	102	226	119	107
与 良	358	732	354	378	石 峠	281	567	290	277
鶴 卷	68	117	54	63	柏 木 上	74	188	102	86
赤 坂	190	342	161	181	柏 木 下	275	633	321	312
南 町	323	556	268	288	四 ツ 谷	673	1,504	748	756
緑 ケ 丘	172	265	122	143	加 増	630	1,346	646	700
荒 町	113	195	81	114	荒 堀	126	221	102	119
紺 屋 町	133	305	149	156	南 ケ 原	67	143	76	67
八 幡 町	174	375	165	210	乘 瀬	318	635	352	283
三 和	170	330	157	173	ひばりヶ丘	272	601	295	306
天 池	204	325	149	176	北大井地区計	3,719	8,111	4,055	4,056
松 井	156	306	150	156	大 久 保	122	256	121	135
東 雲	764	1,575	730	845	氷	35	75	38	37
相 生 町	71	130	60	70	鴫 久 保	107	237	121	116
本 町	182	362	188	174	西 浦	33	72	38	34
六 供	720	1,558	756	802	上 ノ 平	49	100	55	45
田 町	351	757	368	389	久 保	104	215	109	106
大 手	52	88	33	55	大 杭	78	157	83	74
古 城	450	837	421	416	宮 沢	92	226	107	119
市 町	378	708	362	346	御 牧 ケ 原	177	339	163	176
新 町	452	958	484	474	諏 訪 山	136	246	124	122
両 神	134	255	111	144	川辺地区計	933	1,923	959	964
富 士 見 平	153	279	141	138	市	479	1,017	507	510
中央地区計	7,378	14,774	7,135	7,639	耳 取	567	1,285	630	655
菱 野	331	711	354	357	森 山	574	1,303	658	645
後 平	47	109	53	56	三岡地区計	1,620	3,605	1,795	1,810
諸	380	822	408	414	御 影	969	2,127	1,034	1,093
西 原	199	407	216	191	平 原	538	1,176	569	607
滝 原	318	616	291	325	和 田	1,044	2,121	1,025	1,096
大里地区計	1,275	2,665	1,322	1,343	一 ツ 谷	592	1,297	650	647
芝 生 田	600	1,280	662	618	谷 地 原	578	1,306	663	643
井 子	153	365	177	188	南大井地区計	3,721	8,027	3,941	4,086
糠 地	143	307	165	142					
西小諸地区計	896	1,952	1,004	948					

資料：市 民 課

17 年齢別人口

(国勢調査)

(各年10月1日現在)

	平成22年			総人口の 構成比 (%)	平成27年			総人口の 構成比 (%)	令和2年			総人口の 構成比 (%)
	総数 (人)	男	女		総数 (人)	男	女		総数 (人)	男	女	
総数	43,997	21,463	22,534	100	42,512	20,623	21,889	100	40,991	19,972	21,019	
0～4歳	1,853	965	888	4.21	1,595	772	823	3.75	1,332	697	635	3.25
5～9	1,908	975	933	4.34	1,842	963	879	4.33	1,586	784	802	3.87
10～14	2,096	1,085	1,011	4.76	1,934	982	952	4.55	1,813	937	876	4.42
15～19	2,187	1,140	1,047	4.97	1,917	961	956	4.51	1,745	876	869	4.26
20～24	1,721	820	901	3.91	1,508	770	738	3.55	1,412	721	691	3.44
25～29	2,097	1,092	1,005	4.77	1,787	887	900	4.20	1,628	843	785	3.97
30～34	2,771	1,404	1,367	6.30	2,117	1,071	1,046	4.98	1,780	897	883	4.34
35～39	2,979	1,560	1,419	6.77	2,709	1,390	1,319	6.37	2,189	1,125	1,064	5.34
40～44	2,737	1,356	1,381	6.22	2,948	1,507	1,441	6.93	2,676	1,353	1,323	6.53
45～49	2,670	1,360	1,310	6.07	2,693	1,335	1,358	6.33	2,926	1,519	1,407	7.14
50～54	2,677	1,385	1,292	6.08	2,631	1,353	1,278	6.19	2,658	1,333	1,325	6.48
55～59	3,173	1,591	1,582	7.21	2,651	1,346	1,305	6.24	2,605	1,327	1,278	6.36
60～64	3,605	1,794	1,811	8.19	3,138	1,551	1,587	7.38	2,638	1,327	1,311	6.44
65～69	2,936	1,469	1,467	6.67	3,571	1,773	1,798	8.40	3,084	1,519	1,565	7.52
70～74	2,361	1,106	1,255	5.37	2,803	1,372	1,431	6.59	3,421	1,663	1,758	8.35
75～79	2,258	987	1,271	5.13	2,157	989	1,168	5.07	2,580	1,207	1,373	6.29
80～84	2,002	790	1,212	4.55	1,911	782	1,129	4.50	1,883	821	1,062	4.59
85～89	1,262	390	872	2.87	1,517	514	1,003	3.57	1,545	551	994	3.77
90以上	687	177	510	1.56	898	205	693	2.11	1,260	316	944	3.07
年齢不詳	17	17	—	0.04	185	100	85	0.44	230	156	74	0.56

資料：企画課

令和2年国勢調査年齢別人口分布グラフ

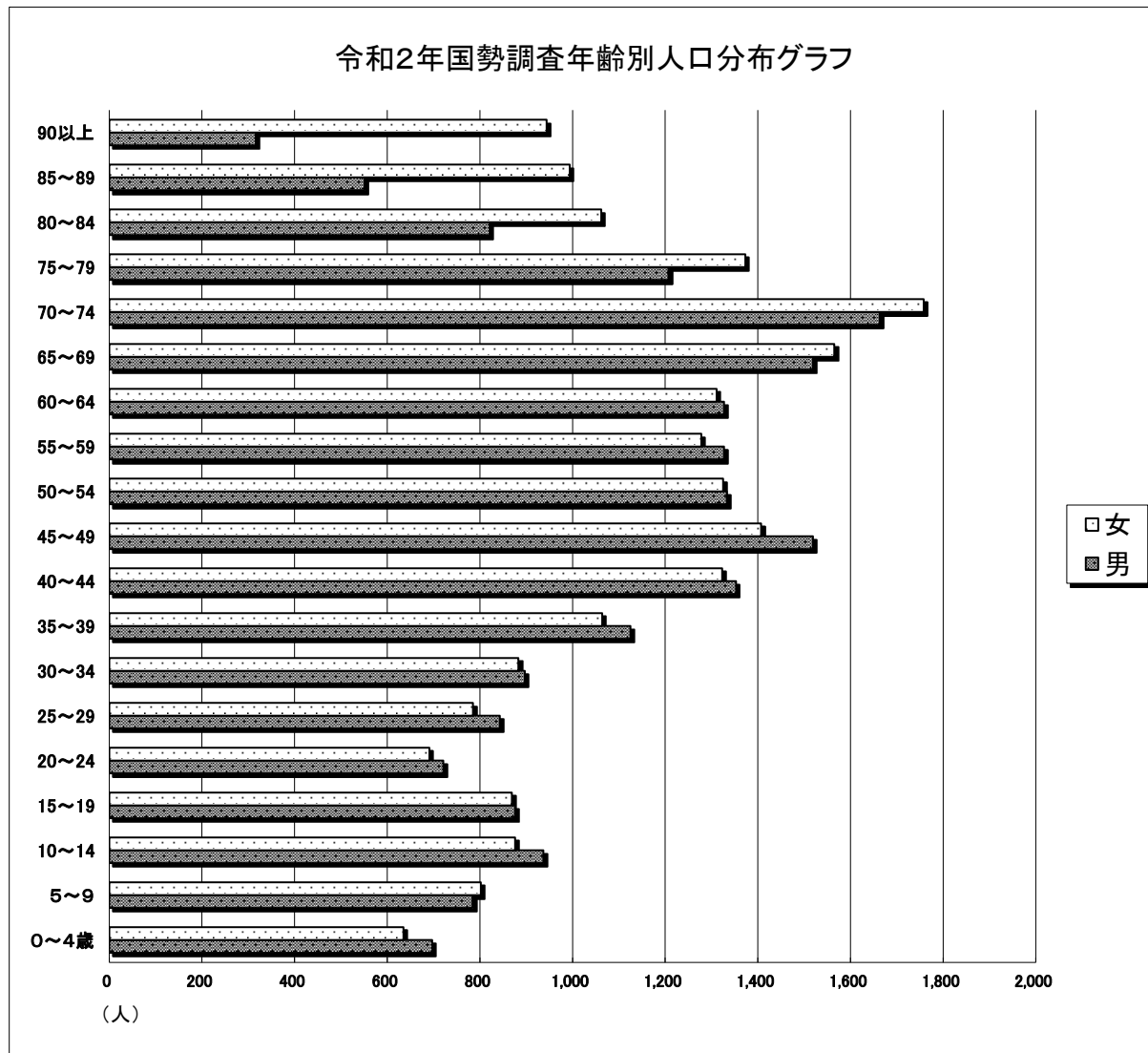

18 地区別年齢3区分別人口

(国勢調査)

(令和2年10月1日現在)

地区	人 口 (人)					構 成 比 (%)			
	総 数	0~14歳	15~64歳	65歳以上	年齢不詳	0~14歳	15~64歳	65歳以上	年齢不詳
小諸市計	40,991	4,731	22,257	13,773	230	11.54	54.30	33.60	0.56
中 央	15,079	1,624	8,011	5,301	143	10.77	53.13	35.15	0.95
北 大 井	7,755	1,016	4,337	2,322	80	13.10	55.93	29.94	1.03
大 里	2,815	282	1,376	1,157	0	10.02	48.88	41.10	0.00
川 辺	1,899	159	906	829	5	8.37	47.71	43.65	0.26
三 岡	3,539	373	2,043	1,123	0	10.54	57.73	31.73	0.00
南 大 井	7,915	1,055	4,516	2,344	0	13.33	57.06	29.61	0.00
西 小 諸	1,989	222	1,068	697	2	11.16	53.70	35.04	0.10

資料：企画課

年齢（三区分）別人口地区別割合

0~14歳

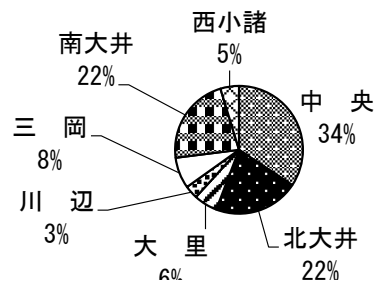

15~64歳

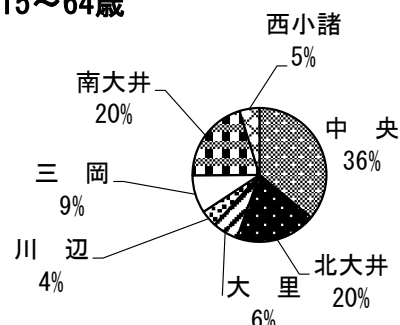

65歳以上

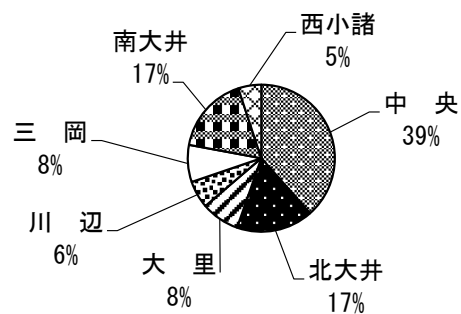

19 行政区別高齢化率

(令和6年4月1日現在)

行政区	65歳以上人口(人)			高齢化率(%)	行政区	65歳以上人口(人)			高齢化率(%)
	総数	男	女			総数	男	女	
小原	308	146	162	27.35	原村	164	72	92	34.82
東小諸	222	98	124	26.78	中村	81	37	44	45.25
東山	159	67	92	38.97	八代	83	43	40	21.34
乙女	132	63	69	31.28	西八満	74	34	40	20.50
御幸町	235	98	137	36.66	東	273	127	146	39.68
与良	298	133	165	40.11	藤塚	66	31	35	29.46
鶴巻	57	25	32	47.11	石峠	231	111	120	41.10
赤坂	129	56	73	37.18	柏木上	58	30	28	31.87
南町	190	84	106	35.12	柏木下	182	81	101	28.89
緑ヶ丘	131	56	75	47.46	四ツ谷	343	153	190	22.81
荒町	76	32	44	38.38	加増	372	161	211	27.54
紺屋町	97	43	54	33.22	荒堀	94	42	52	41.59
八幡町	121	51	70	31.27	南ヶ原	69	31	38	48.25
三和	122	53	69	35.47	乗瀬	218	99	119	33.96
天池	168	68	100	50.76	ひばりヶ丘	152	71	81	25.29
松井	111	46	65	36.27	北大井地区	2,460	1,123	1,337	30.17
東雲	484	200	284	30.23	大久保	128	56	72	48.67
相生	80	28	52	56.34	氷	36	19	17	46.15
本町	148	65	83	39.47	鴛久保	86	36	50	36.13
六供	576	244	332	37.09	西浦	37	19	18	52.11
田町	250	112	138	32.34	上ノ平	51	26	25	49.04
大手	56	19	37	59.57	久保	96	46	50	44.04
古城	250	129	121	30.56	大杭	61	28	33	37.20
市町	242	113	129	36.07	宮沢	102	47	55	45.33
新町	267	126	141	27.64	御牧ヶ原	159	76	83	46.49
両神	140	54	86	55.56	諏訪山	115	50	65	49.15
富士見平	111	55	56	37.88	川辺地区	871	403	468	44.97
中央地区	5,160	2,264	2,896	34.75	市	285	129	156	27.25
菱野	299	140	159	41.70	耳取	474	214	260	36.46
後平	55	26	29	48.25	森山	472	226	246	36.14
諸	257	118	139	31.00	三岡地区	1,231	569	662	33.71
西原	138	65	73	34.16	御影	587	250	337	27.42
滝原	329	129	200	52.47	平原	363	160	203	30.50
大里地区	1,078	478	600	40.06	和田	632	279	353	30.69
芝生田	446	202	244	33.81	一ツ谷	301	136	165	22.96
井子	146	68	78	39.35	谷地原	317	145	172	23.80
糠地	131	64	67	43.23	南大井地区	2,200	970	1,230	27.39
西小諸地区	723	334	389	36.28	市全域	13,723	6,141	7,582	33.22

資料：高齢福祉課

20 年齢3区分別将来推計人口及び指数

(令和5年推計)

年次	人口(人)			
	総数	0～14歳	15～64歳	65歳以上
2020年	40,991	4,731	22,404	13,856
2025年	39,100	4,007	20,943	14,150
2030年	37,041	3,408	19,548	14,085
2035年	34,995	2,988	17,982	14,025
2040年	32,867	2,836	16,030	14,001
2045年	30,698	2,662	14,288	13,748
2050年	28,582	2,428	12,943	13,211

年次	指数(2020年=100とした場合)			
	総数	0～14歳	15～64歳	65歳以上
2020年	100	100	100	100
2025年	95.4	84.7	93.5	102.1
2030年	90.4	72.0	87.3	101.7
2035年	85.4	63.2	80.3	101.2
2040年	80.2	59.9	71.5	101.0
2045年	74.9	56.3	63.8	99.2
2050年	69.7	51.3	57.8	95.3

資料：国立社会保障・人口問題研究所

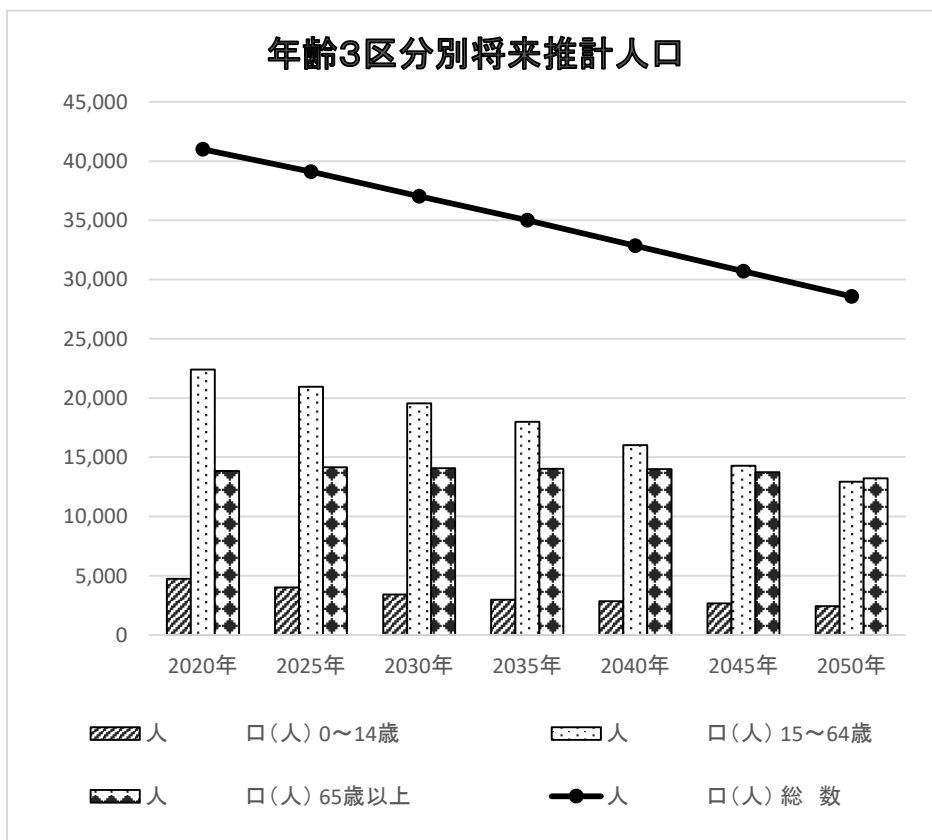

21 労働力人口

(国勢調査)

(各年10月1日現在)

区 分	平成7年		平成12年		平成17年	
	人口(人)	構成比(%)	人口(人)	構成比(%)	人口(人)	構成比(%)
15歳以上人口	37,810	100	38,920	100	38,527	100
労働力人口	25,170	66.6	24,776	63.7	24,348	63.2
うち就業者	24,469	64.7	23,874	61.3	22,571	58.6
失業者	701	1.9	902	2.3	1,777	4.6
非労働力人口	12,624	33.4	13,801	35.5	14,020	36.4
区 分	平成22年		平成27年		令和2年	
	人口(人)	構成比(%)	人口(人)	構成比(%)	人口(人)	構成比(%)
15歳以上人口	38,123	100	36,956	100	36,030	100
労働力人口	23,084	60.6	22,501	60.9	20,075	55.7
うち就業者	20,266	53.2	21,687	58.7	19,199	53.3
失業者	2,818	7.4	814	2.2	876	2.4
非労働力人口	14,819	38.9	14,019	37.9	12,994	36.1

資料：企画課

(注) 15歳以上人口には、労働力状態不詳者を含む。

22 従業上の地位別人口

(国勢調査)

(各年10月1日現在 単位：人)

区 分	平成7年	平成12年	平成17年
総数	24,469	23,874	22,571
雇 用 者	16,743	18,384	16,052
家族従業者	2,358	1,968	1,825
業主及び役員	5,367	3,521	4,616
区 分	平成22年	平成27年	令和2年
総数	20,266	21,687	19,199
雇 用 者	15,135	16,240	14,713
家族従業者	1,145	1,202	940
業主及び役員	3,682	3,714	3,302

資料：企画課

(注) 総数には、従業上の地位不詳者を含む。

23 労働力状態男女別15歳以上人口

(国勢調査)

(令和2年10月1日現在 単位：人)

区 分	15歳以上人口	労働力人口							非労働力人口
		総 数	就 業 者				失業者		
			総 数	主に仕事	家事のほかに仕事	通学のかたわら仕事		仕事を休んでいた	
総 数	36,030	20,075	19,199	16,370	2,322	109	398	876	12,994
男	17,398	11,138	10,565	9,986	313	56	210	573	4,750
女	18,632	8,937	8,634	6,384	2,009	53	188	303	8,244

資料：企 画 課

24 従業上の地位別15歳以上就業者数

(国勢調査)

(令和2年10月1日現在)

区 分	総 数		雇用者・役員含		自営業主・家庭内職者含		家族従業者	
	総数(人)	構成比(%)	総数(人)	構成比(%)	総数(人)	構成比(%)	総数(人)	構成比(%)
総 数	19,199	100	15,669	81.61	2,377	12.38	940	4.90
男	10,565	100	8,365	79.18	1,898	17.96	192	1.82
女	8,634	100	7,304	84.60	479	5.55	748	8.66

資料：企 画 課

(各年10月1日現在 単位：人)

	平成27年			令和2年		
	総数	男	女	総数	男	女
総数	21,687	12,106	9,581	19,199	10,565	8,634
第1次産業	1,975	1,215	760	1,651	1,018	633
A 農業	1,943	1,188	755	1,616	990	626
B 林業	32	27	5	33	27	6
C 漁業	-	-	-	2	1	1
第2次産業	6,138	4,477	1,661	5,486	3,981	1,505
D 鉱業・採石業・砂利採取業	6	4	2	4	3	1
E 建設業	1,639	1,410	229	1,445	1,220	225
F 製造業	4,493	3,063	1,430	4,037	2,758	1,279
第3次産業	12,626	5,904	6,722	11,728	5,374	6,354
G 電気・ガス・熱供給・水道業	126	109	17	104	87	17
H 情報通信業	169	109	60	165	109	56
I 運輸業・郵便業	736	626	110	711	586	125
J 卸売業・小売業	3,236	1,542	1,694	2,877	1,311	1,566
K 金融業・保険業	291	123	168	271	94	177
L 不動産業・物品賃貸業	244	152	92	226	132	94
M 学術研究・専門・技術サービス業	405	250	155	425	263	162
N 宿泊業、飲食サービス業	1,525	586	939	1,297	502	795
O 生活関連サービス業、娯楽業	845	310	535	771	293	478
P 教育、学習支援業	720	279	441	716	280	436
Q 医療、福祉	2,394	610	1,784	2,384	630	1,754
R 複合サービス事業	267	169	98	201	126	75
S サービス業（他に分類されないもの）	1,094	676	418	1,024	625	399
T 公務（他に分類されるものを除く）	574	363	211	556	336	220
U 分類不能の産業	948	510	438	334	192	142

(注) 平成17年より項目（M～P）追加によりサービス業細分化。
平成22年より項目細分化。

産業別就業者人口割合

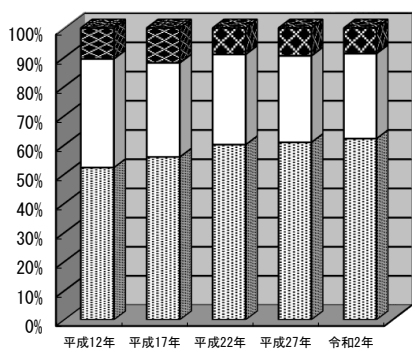

従業・就学による交流人口（15歳以上）

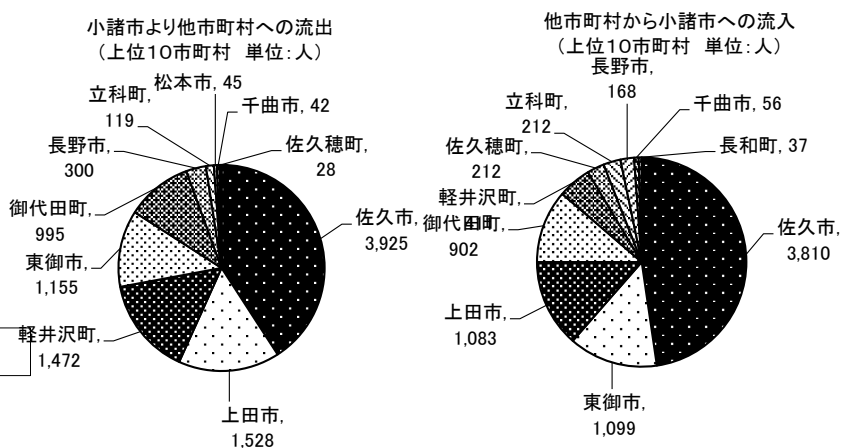

26 行政区別労働力人口及び就業者数

(国勢調査)

	15歳以上人口	労働力人口	就業者								
			総数	第1次産業			総数	第2次産業			
				総数	農業 林業	うち 農業		漁業	総数	鉱業, 採石, 砂利採取業	建設業
総数	36,030	20,075	19,199	1,651	1,648	1,616	2	5,486	4	1,445	4,037
中央地区	13,312	7,042	6,723	271	269	256	-	1,814	-	476	1,338
小原	978	588	560	32	32	30	-	161	-	40	121
東小諸	626	332	318	3	3	3	-	99	-	29	70
東山	443	250	235	9	9	9	-	82	-	15	67
乙女	381	198	191	3	3	3	-	48	-	9	39
御幸町	582	308	296	3	3	3	-	63	-	14	49
与良	747	394	374	19	19	19	-	99	-	26	73
鶴巻	113	62	57	-	-	-	-	9	-	5	4
赤坂	350	202	191	2	2	2	-	42	-	7	35
南町	491	224	214	8	8	7	-	54	-	16	38
緑ヶ丘	283	139	127	10	10	10	-	37	-	12	25
荒町	181	124	120	2	2	2	-	22	-	4	18
紺屋町	241	148	142	7	7	6	-	36	-	12	24
八幡町	364	214	207	4	4	4	-	55	-	13	42
三和	316	181	177	6	6	5	-	40	-	10	30
天池	489	132	129	15	15	14	-	23	-	12	11
松井	279	160	154	36	36	33	-	30	-	8	22
東雲	1,288	604	581	20	20	19	-	173	-	39	134
相生	144	87	85	3	3	3	-	4	-	-	4
本町	332	188	178	2	2	2	-	37	-	6	31
六供	1,390	774	738	20	20	19	-	240	-	74	166
田町	635	318	302	10	8	8	2	95	-	24	71
大手	88	52	52	1	1	1	-	5	-	2	3
古城	744	369	349	15	15	15	-	102	-	27	75
市町	559	308	293	6	6	6	-	68	-	28	40
新町	775	457	442	32	32	30	-	134	-	22	112
両神	260	100	93	-	-	-	-	17	-	7	10
富士見平	233	129	118	3	3	3	-	39	-	15	24

資料：企画課

(国勢調査)

(令和2年10月1日現在 単位：人)

	第 3 次 産 業															分 類 不 能 の 産 業	非 勞 働 力 人 口
	總 数	電 氣・ガ ス・熱 供 給・水 道 事 業	情 報 通 信 業	運 輸・ 郵 便 業	卸 売・ 小 売 業	金 融・ 保 險 業	不 動 産・ 物 品 買 賃 業	学 術 研 究・専 門 技 術 サ ー ビ ス 業	宿 泊 飲 食 ビ ジ ネ ス 業	生 活 関 連 サ ー ビ ス 業・娯 楽 業	教 育・ 学 習 支 援 業	医 療・ 福 祉	複 合 サ ー ビ ス 事 業	サ ー ビ ス 業 (他 に 分 類 さ れ な い も の)	公 務 (他 に 分 類 さ れ る も の は 除 く)		
總 数	12,062	104	165	711	2,877	271	226	425	1,297	771	716	2,384	201	1,024	556	334	12,994
中央地区	4,638	52	74	261	1,159	110	87	179	546	321	273	856	67	375	203	75	5,109
小 原	367	7	7	28	104	6	7	9	41	14	23	68	4	29	17	3	322
東 小 諸	216	1	-	14	57	8	4	6	23	17	18	36	4	17	9	2	216
東 山	144	1	-	14	34	5	-	4	9	8	14	28	3	17	6	1	164
乙 女	140	4	1	9	36	3	2	3	16	10	12	28	-	7	8	1	136
御 幸 町	230	-	2	18	68	2	3	12	23	14	15	42	3	16	10	2	235
与 良	256	-	7	17	58	6	5	5	26	26	14	43	9	21	14	5	264
鶴 巻	48	-	1	-	14	1	2	-	16	5	1	8	-	-	-	-	41
赤 坂	147	1	2	7	30	9	5	12	22	5	5	25	3	12	8	1	133
南 町	152	1	-	2	38	3	4	7	20	9	8	25	-	15	15	5	211
緑ヶ丘	80	-	-	5	21	1	1	2	15	6	2	8	-	15	3	1	133
荒 町	96	-	1	2	29	3	5	4	7	5	3	15	1	10	7	4	37
紺 屋 町	99	14	2	4	19	2	1	1	11	5	7	15	3	8	7	-	93
八 幡 町	148	-	2	16	37	3	2	8	15	6	11	28	1	9	8	2	129
三 和	131	2	3	2	29	3	6	5	9	7	18	31	-	8	5	3	126
天 池	91	-	1	3	15	-	1	4	18	3	7	23	1	3	3	9	335
松 井	88	1	3	5	20	3	4	6	14	7	1	10	1	8	1	4	92
東 雲	388	3	10	13	90	10	2	18	48	26	15	98	9	31	9	6	545
相 生	78	-	1	4	39	1	5	5	12	2	-	7	-	-	2	-	38
本 町	139	1	2	5	48	5	2	5	20	3	7	24	4	8	5	-	114
六 供	478	6	8	25	110	10	8	23	51	42	27	83	11	49	23	2	525
田 町	197	5	4	9	45	6	2	9	22	16	10	38	-	14	14	3	262
大 手	46	-	1	1	12	-	4	4	7	5	3	6	-	1	2	-	25
古 城	232	-	4	16	54	7	3	7	40	25	9	40	1	18	6	2	258
市 町	219	1	10	10	58	2	1	4	27	16	18	45	1	18	7	1	204
新 町	276	4	1	21	63	9	7	12	15	20	18	51	4	27	14	10	255
両 神	76	-	-	6	10	-	1	2	3	10	5	24	3	8	-	4	133
富 士 見 平	76	-	1	5	21	2	-	2	16	9	2	7	1	6	-	4	83

資料：企 画 課

区 分	15歳以上 人 口	労働力 人 口	就 業 者								
			総 数	第 1 次 産 業			第 2 次 産 業				
				総 数	農 業 林 業	う ち 農 業	漁 業	総 数	鉱業, 採 石, 砂利 採取業	建設業	製造業
大里地区	2,533	1,408	1,337	183	183	181	-	404	-	89	315
菱 野	659	383	372	65	65	63	-	91	-	20	71
後 平	96	58	55	16	16	16	-	12	-	1	11
諸	850	451	418	17	17	17	-	162	-	34	128
西 原	376	218	206	10	10	10	-	61	-	12	49
滝 原	552	298	286	75	75	75	-	78	-	22	56
西小諸地区	1,765	1,036	988	95	95	94	-	344	1	109	234
芝 生 田	1,158	644	608	42	42	42	-	210	-	57	153
井 子	328	195	191	15	15	15	-	73	1	23	49
糠 地	279	197	189	38	38	37	-	61	-	29	32
北大井地区	6,723	3,865	3,732	365	364	358	-	1,060	1	307	752
原 村	403	260	254	34	34	34	-	77	-	28	49
中 村	188	116	107	26	26	26	-	23	-	8	15
八 代	284	176	170	22	22	22	-	44	1	8	35
西 八 満	223	135	131	7	7	7	-	43	-	14	29
東	657	328	324	15	15	14	-	106	-	25	81
藤 塚	170	123	121	27	27	27	-	37	-	7	30
石 峠	482	221	214	27	27	26	-	54	-	26	28
柏 木 上	198	114	110	22	22	22	-	23	-	6	17
柏 木 下	483	289	276	17	17	16	-	76	-	22	54
四 ツ 谷	1,119	665	641	23	23	21	-	210	-	46	164
加 増	1,330	801	769	17	17	16	-	221	-	64	157
荒 堀	213	88	85	4	4	4	-	26	-	7	19
南 ケ 原	212	95	93	27	27	27	-	17	-	6	11
乗 瀬	477	286	277	89	88	88	-	60	-	19	41
ひばりヶ丘	284	168	160	8	8	8	-	43	-	21	22

(令和2年10月1日現在 単位：人)

総数	第3次産業														分類不能の産業	非労働力人口
	電気・ガス・熱供給・水道事業	情報通信業	運輸・郵便業	卸売・小売業	金融・保険業	不動産・物品賃貸業	学術研究・専門・技術サービス業	宿泊業、飲食サービス業	生活関連サービス業、娯楽業	教育、学習支援業	医療・福祉	複合サービス事業	サービス（他に分類されないもの）	公務（他さの分類されるものは除く）		
750	4	8	36	175	18	9	27	65	44	50	167	16	74	37	20	1,066
216	3	1	14	47	6	-	7	26	12	14	42	2	27	12	3	250
27	-	-	1	6	-	-	1	-	2	-	3	1	2	-	11	36
239	1	3	11	54	5	2	8	23	12	22	53	7	25	13	-	381
135	-	4	5	28	2	4	4	13	9	7	39	3	11	5	1	150
133	-	-	5	40	5	3	7	3	9	7	30	3	9	7	5	249
549	7	5	40	128	9	13	13	53	34	17	116	11	58	25	20	625
356	5	2	28	82	7	10	11	31	23	9	73	7	43	16	9	421
103	1	1	7	26	1	2	2	11	4	5	21	4	10	6	2	129
90	1	2	5	20	1	1	-	11	7	3	22	-	5	3	9	75
2,307	13	32	136	515	45	27	76	270	133	118	486	46	194	111	105	2,136
143	-	1	10	32	5	-	4	16	6	7	28	6	16	4	8	128
58	1	3	1	15	1	1	2	7	8	1	10	1	5	2	-	59
104	1	2	1	25	3	3	7	14	5	5	24	3	3	3	5	88
81	-	-	3	25	1	-	4	5	3	4	19	2	6	4	5	55
203	1	3	15	41	5	1	12	22	6	11	37	5	17	10	17	283
57	-	1	6	17	2	-	1	6	2	1	12	-	4	-	5	37
133	2	1	10	27	2	1	3	11	3	6	32	2	15	6	12	220
65	-	1	2	18	-	-	1	9	7	3	8	4	4	4	4	55
183	1	2	10	48	-	1	3	20	14	5	40	2	12	13	12	133
408	1	4	29	93	14	9	14	40	20	30	84	3	33	17	17	281
531	4	11	28	111	8	8	11	75	34	31	113	11	47	36	3	410
55	-	2	4	13	1	-	1	8	9	1	7	1	2	4	2	79
49	-	-	1	6	-	-	3	7	3	1	13	-	7	-	8	85
128	1	-	12	21	1	3	8	15	6	2	32	5	11	7	4	140
109	1	1	4	23	2	0	2	15	7	10	27	1	12	1	3	83

区 分	15歳以上 人	労働力 人	就 業 者								
			総 数	第 1 次 産 業			総 数	第 2 次 産 業			
				総 数	農 業 林 業	う ち 農 業		漁 業	総 数	鉱業, 採 石, 砂利 採取業	建設業
川 辺 地 区	1,735	975	942	194	194	189	-	260	1	84	175
大 久 保	225	109	109	20	20	20	-	39	-	15	24
氷	86	52	51	19	19	19	-	11	-	4	7
鴫 久 保	195	107	104	15	15	15	-	28	-	8	20
西 浦	55	24	22	6	6	6	-	6	-	1	5
上 ノ 平	114	66	63	13	13	11	-	13	-	7	6
久 保	189	106	103	36	36	36	-	19	-	4	15
大 杭	165	109	104	9	9	9	-	36	-	14	22
宮 沢	197	110	107	24	24	24	-	28	-	8	20
御 牧ヶ原	312	201	193	39	39	38	-	54	1	16	37
諏 訪 山	197	91	86	13	13	11	-	26	-	7	19
三 岡 地 区	3,166	1,829	1,729	274	274	272		466	-	93	373
市	864	488	458	62	62	62	-	126	-	21	105
耳 取	1,144	647	609	110	110	109	-	152	-	34	118
森 山	1,158	694	662	102	102	101	-	188	-	38	150
南大井地区	6,796	3,920	3,748	269	269	266		1,138	1	287	850
御 影	2,121	1,228	1,194	120	120	119	-	345	-	67	278
平 原	959	537	512	51	51	50	-	149	-	47	102
和 田	1,809	997	930	35	35	35	-	280	-	62	218
一 ツ 谷	1,037	642	613	41	41	40	-	183	-	65	118
谷 地 原	870	516	499	22	22	22	-	181	1	46	134

(令和2年10月1日現在 単位：人)

総数	第3次産業														分類不能の産業	非労働力人口
	電気・ガス・熱供給・水道事業	情報通信業	運輸・郵便業	卸売・小売業	金融・保険業	不動産・物品賃貸業	学術研究・専門・技術サービス業	宿泊業、飲食サービス業	生活関連サービス業、娯楽業	教育、学習支援業	医療・福祉	複合サービス業	サービス業（他に分類されないもの）	公務（他に分類されるものは除く）		
488	2	7	42	107	10	13	20	36	35	26	105	6	35	21	23	650
50	-	-	1	15	4	1	3	2	3	3	10	-	5	2	1	104
21	1	-	1	2	-	-	-	-	1	2	7	-	2	3	2	31
61	-	1	10	8	1	-	4	4	2	1	19	1	8	2	-	82
10	-	-	1	1	-	-	-	-	3	1	3	-	1	-	-	29
37	-	-	4	8	-	1	2	1	2	4	5	2	4	2	2	39
48	1	-	2	6	1	1	2	3	4	5	11	-	4	5	3	73
59	-	1	6	11	2	4	3	6	7	1	8	1	1	1	7	41
55	-	1	6	16	-	-	-	6	6	3	12	-	2	1	2	80
100	-	1	9	25	2	3	4	7	5	5	21	2	6	5	5	84
47	-	3	2	15	-	3	2	7	2	1	9	-	2	-	1	87
989	8	13	78	246	22	27	39	82	55	48	200	13	94	45	19	1,099
270	2	6	15	56	4	13	12	18	18	17	70	3	22	11	3	288
347	4	-	22	88	11	2	12	32	18	14	82	5	32	20	5	445
372	2	7	41	102	7	12	15	32	19	17	48	5	40	14	11	366
2,341	18	26	118	547	57	50	71	245	149	184	454	42	194	114	72	2,309
729	4	10	27	197	17	18	19	74	42	35	141	11	51	31	52	703
312	4	3	18	65	6	3	10	34	22	25	58	5	32	17	10	294
615	4	7	34	125	16	13	24	63	39	79	119	12	49	23	8	732
389	3	4	28	93	7	10	7	40	32	25	67	7	38	26	2	298
296	3	2	11	67	11	6	11	34	14	20	69	7	24	17	-	282

27 職業別就業者数

(国勢調査)

(各年10月1日現在 単位：人)

	平成12年			平成17年		
	総数	男	女	総数	男	女
総数	23,874	14,143	9,731	22,571	13,147	9,424
A 専門的・技術的職業	2,419	1,282	1,137	2,442	1,224	1,218
B 管理的職業	655	586	69	493	437	56
C 事務	3,598	1,370	2,228	3,317	1,240	2,077
D 販売	2,834	1,704	1,130	2,735	1,569	1,166
E 農業・漁業	2,503	1,399	1,104	2,694	1,596	1,098
F 採鉱・採石	-	-	-	-	-	-
G 運輸・通信	755	701	54	633	594	39
H 生産工程・労務作業	8,789	6,186	2,603	7,679	5,542	2,137
I 保安職員業	161	156	5	175	165	10
J サービス職業	2,131	742	1,389	2,348	745	1,603
K 分類不能の職業	29	17	12	55	35	20

	平成22年			平成27年			令和2年		
	総数	男	女	総数	男	女	総数	男	女
総数	20,266	11,615	8,651	21,687	12,106	9,581	19,199	10,565	8,634
A 管理的職業従事者	476	420	56	408	356	52	312	267	45
B 専門的・技術的職業従事者	2,427	1,224	1,203	2,711	1,295	1,416	2,675	1,306	1,369
C 事務従事者	3,099	1,287	1,812	3,140	1,273	1,867	2,990	1,150	1,840
D 販売従事者	2,356	1,221	1,135	2,398	1,223	1,175	2,046	991	1,055
E サービス職業従事者	2,696	878	1,818	2,849	914	1,935	2,538	816	1,722
F 保安職業従事者	192	184	8	216	206	10	221	206	15
G 農林漁業従事者	1,795	1,143	652	1,951	1,230	721	1,618	1,035	583
H 生産工程従事者	3,819	2,677	1,142	3,864	2,677	1,187	3,395	2,351	1,044
I 輸送・機械運転従事者	628	611	17	620	594	26	536	506	30
J 建設・採掘従事者	1,103	1,078	25	1,090	1,056	34	941	915	26
K 運搬・清掃・包装等従事者	1,392	705	687	1,489	771	718	1,607	833	774
L 分類不能の職業	283	187	96	951	511	440	320	189	131

資料：企画課

28 昼間人口

(国勢調査)

(各年10月1日現在 単位：人)

年次	昼間人口	常住人口	流出入増減	流出人口			流入人口			常住人口に対する昼間人口の割合(%)
				総数	通勤	通学	総数	通勤	通学	
昭和35年	39,494	39,283	211	2,018	1,312	706	2,229	1,420	809	110.54
40年	38,777	38,830	△ 53	3,200	2,066	1,134	3,147	2,099	1,048	99.86
45年	39,074	39,093	△ 19	3,835	2,651	1,184	3,816	3,009	807	99.95
50年	40,142	39,936	206	3,767	2,909	858	3,973	3,314	659	100.52
55年	42,700	42,355	345	4,810	3,878	932	5,155	4,412	743	100.81
60年	44,246	43,705	541	5,731	4,749	982	6,272	5,508	764	101.24
平成2年	45,162	44,888	274	7,179	5,899	1,280	7,453	6,537	916	100.61
7年	45,556	45,711	△ 145	8,188	6,966	1,222	8,013	7,206	807	99.68
12年	45,164	46,158	△ 994	9,322	8,013	1,309	8,328	7,519	809	97.85
17年	43,539	45,499	△ 1,960	10,047	8,234	1,813	8,087	7,283	804	95.69
22年	42,659	43,997	△ 1,338	9,721	8,474	1,247	8,383	7,536	847	96.95
27年	40,712	42,512	△ 1,800	10,230	9,235	995	8,430	7,547	883	95.77
令和2年	39,887	40,991	△ 1,104	9,409	8,520	889	8,305	7,564	741	97.30

資料：企画課

29 家計の収入の種類別世帯数（普通世帯）

(国勢調査)

(各年10月1日現在 単位：世帯)

年次	合計	家業収入			賃金給料	内職収入	家賃地代	利子配当	恩給年金	雇用保険	生活保護	仕送りその他
		総数	農業収入	農業収入以外の事業収入								
昭和35年	8,372	4,889	3,004	36	53	11	100	8	65	196
45年	9,697	4,012	5,210	54	55	9	151	8	28	170
55年	11,864	3,372	1,725	1,647	7,304	42	60	13	753	28	70	207
平成2年	13,769	2,539	1,053	1,486	9,153	39	-	-	1,784	-	-	236
12年	16,062	1,988	664	1,324	10,283	13	-	-	3,144	-	-	332
世帯人員	45,166	6,543	2,220	4,323	31,458	27	-	-	6,183	-	-	589

資料：企画課

(注) 合計には、家計の収入の種類不詳世帯を含む。
収入の種類は10年毎に調査を行うが、平成22年については未公表。

30 種類別構成員別世帯数

(国勢調査)

年次	総数		総数 (世帯)	一般世帯		
	世帯数	世帯人員 (人)		1人	2人	3人
昭和45年	9,864	39,093	9,697	639	1,410	1,841
50年	10,879	39,936	10,762	1,007	1,906	2,196
55年	12,121	42,335	11,864	1,288	2,337	2,396
60年	12,872	43,705	12,849	1,853	2,712	2,435
平成2年	13,785	44,888	13,769	2,310	3,122	2,631
7年	15,084	45,711	15,067	3,032	3,818	2,861
12年	16,234	46,158	16,062	3,772	4,223	3,060
17年	16,251	45,499	15,799	3,478	4,469	3,142
22年	16,343	43,997	16,291	4,015	4,849	3,172
27年	16,662	42,512	16,622	4,623	5,238	3,130
令和2年	16,831	40,991	16,780	5,058	5,464	3,003

資料：企画課

(各年10月1日現在)

					施設等の世帯	
4 人	5 人	6人以上	世帯人員 (人)	1世帯あたり 人員(人)	世 帯 数	世帯人員 (人)
2,501	1,654	1,652	37,991	3.92	167	1,102
2,604	1,586	1,463	39,236	3.65	106	686
2,784	1,632	1,427	41,616	3.51	257	739
2,732	1,673	1,444	43,168	3.36	23	537
2,720	1,537	1,449	44,341	3.22	16	329
2,672	1,413	1,271	45,165	3.00	17	546
2,698	1,297	1,012	45,166	2.81	172	992
2,568	1,232	910	44,103	2.79	32	877
2,595	963	697	42,892	2.63	52	1,105
2,148	937	546	41,265	2.48	40	1,247
2,103	770	382	39,699	2.37	51	1,292

31 人口集中地区（D. I. D）人口

（国勢調査）

（各年10月1日現在）

年次	世帯数	人口（人）			増加数（人）	増加率（%）	面積（km ² ）	人口密度（人/km ² ）	市全体に対する割合	
		総数	男	女					人口（%）	面積（%）
40年	3,337	12,604	5,750	6,854	△ 1,025	△ 7.5	2.0	6,302.0	32.5	2.1
45年	3,357	12,645	5,838	6,807	41	0.2	2.0	6,322.5	32.3	2.1
50年	3,858	12,808	5,986	6,822	163	1.3	2.4	5,336.7	32.1	2.6
55年	4,797	15,333	7,287	8,046	2,525	19.7	3.2	4,791.6	36.2	3.4
60年	5,630	16,827	8,074	8,753	1,494	9.7	4.0	4,206.8	38.5	4.3
平成2年	5,433	16,049	7,719	8,330	△ 788	△ 4.6	4.1	3,914.4	35.8	4.2
7年	5,465	14,737	7,050	7,684	△ 1,315	△ 8.2	3.9	3,778.7	32.2	4.0
12年	5,083	12,876	6,252	6,624	△ 1,858	△ 12.6	3.8	3,388.4	27.9	3.8
17年	4,875	12,263	5,840	6,423	△ 613	△ 4.8	3.8	3,305.4	27.0	3.8
22年	3,619	8,767	4,180	4,587	△ 3,496	△ 29	3.0	2,941.9	19.9	3.0
27年	2,361	5,345	2,526	2,819	△ 6,918	△ 39	2.0	2,685.9	12.6	2.0
令和2年					該当地域なし					

資料：企画課

（注）特に人口密度の高い地域（市街地）をDIDD（人口集中地区）として昭和35年から設定された。

32 国籍別外国人住民登録人口

（各年12月31日現在 単位：人）

年次	住民登録総人口	中国	韓国朝鮮	ブラジル	タイ	フィリピン	インドネシア	ペルー	英国	米国	その他
平成14年	728	100	69	141	227	99	40	25	4	3	20
15年	734	93	75	121	239	98	55	24	6	3	20
16年	775	120	83	111	240	102	62	26	7	3	21
17年	782	144	87	82	250	109	57	22	8	3	22
18年	766	119	90	85	252	101	68	22	4	4	21
19年	767	128	83	75	246	99	81	21	8	4	22
20年	772	144	74	78	247	96	77	19	7	6	24
21年	690	127	79	57	257	89	29	18	8	5	21
22年	659	121	76	47	241	86	17	16	8	4	43
23年	671	110	70	45	251	88	20	14	8	5	60
24年	634	81	68	47	230	75	24	14	8	7	80
25年	641	89	70	39	230	72	24	15	6	6	90
26年	647	99	67	35	227	75	21	16	5	4	98
27年	648	102	68	41	225	73	19	15	5	4	96
28年	640	95	68	35	228	76	18	15	5	6	94
29年	689	107	67	35	235	79	19	17	5	7	118
30年	758	118	63	32	241	86	70	11	7	5	125
令和元年	828	119	59	61	246	81	67	17	7	5	166
2年	905	98	58	141	241	76	97	13	8	5	168
3年	834	88	57	126	239	75	47	14	8	8	172
4年	882	90	60	102	244	74	60	12	10	9	221
5年	1,028	96	62	151	243	78	87	15	9	9	278
6年	1,145	145	65	113	251	81	104	17	9	11	349
7年	1,141	133	65	78	263	83	114	16	10	10	369

資料：市民課

33 経営耕地面積規模別農家数

(農林業センサス)

(各年2月1日現在 単位：戸)

年次	総数	0.3ha未満	0.3～0.5ha	0.5～1.0ha	1.0～1.5ha	1.5～2.0ha	2.0～3.0ha	3.0～5.0ha	5.0ha以上	例外規定
昭和50年	4,117	705	647	1,611	828	233	87	3	3	-
55年	4,077	806	672	1,463	754	266	99	14	3	-
60年	3,892	902	731	1,298	573	251	108	23	5	1
平成2年	3,526	844	696	1,102	490	227	113	31	5	18
7年	3,209	873	722	938	362	176	98	32	6	2
12年	2,869	860	584	829	304	150	86	34	9	13
17年	2,608	1,151	383	579	236	133	66	45	15	-
22年	2,514	1,201	291	507	240	109	87	59	20	-
27年	2,210	1,115	232	405	211	91	61	59	36	-
令和2年	1,983	1,043	207	328	165	87	58	54	41	-
※一定規模以上の農家	953	13	207	328	165	87	58	54	41	-
旧小諸町	76	4	27	27	6	3	1	5	3	-
旧大里村	153	1	35	72	26	11	1	1	6	-
旧北大井村	113	3	13	35	18	10	14	11	9	-
旧南大井村	139	1	17	39	41	19	11	5	6	-
旧三岡村	194	2	50	65	29	17	10	18	3	-
旧川辺村	170	-	39	67	27	19	11	2	5	-
旧小沼村	X	x	x	x	x	x	x	x	x	-
旧滋野村	63	1	24	15	13	4	3	1	2	-

資料：企画課

(注) 例外規定とは、経営耕地面積が[※]30a未満で、調査期日前一年間の農産物販売額が50万円以上の世帯。

34 農家数及び耕地面積の状況

(農林業センサス)

年次	総数	農家数(戸)			農家人口(人)	
		自給的農家数	販売農家数	農家率(%)	総農家の世帯員数	販売農家で 自営農業だけに 従事した人
昭和50年	4,117	37.5	18,020	6,194
55年	4,077	33.5	17,357	5,859
60年	3,892	29.7	16,414	5,450
平成2年	3,526	25.6	14,609	5,019
7年	3,209	866	2,343	21.2	12,939	4,442
12年	2,869	860	2,009	17.6	11,402	3,282
17年	2,608	1,154	1,454	16.0	9,429	1,730
22年	2,514	1,205	1,309	15.4	...	1,665
27年	2,210	1,117	1,093	13.3	...	1,519
令和2年	1,983	1,051	932	11.8

農業経営体数(※一定規模以上の農家)

	農業経営体数 (件)	販売農家数 (件)	経営耕地面積(a)			
			総面積	田	畑	樹園地
小諸市	953	932	136,593	48,558	79,075	8,960
旧小諸町	76	72	9,819	3,140	4,558	2,121
小原	16	15	3,021	1,436	1,475	110
東山	7	7	345	264	81	-
御幸町・乙女	×	-	×	×	×	×
松井	16	14	2,032	227	220	1585
天池	5	5	2,150	-	2150	-
東沢	×	1	×	×	×	×
田町	-	-	-	-	-	-
市町・新町	10	10	414	219	185	10
赤坂・南町	-	-	-	-	-	-
与良	×	2	×	×	×	×
八幡町・紺屋町	8	8	840	143	295	402
六供	3	3	148	120	28	-
本町	-	-	-	-	-	-
古城	7	7	735	651	84	-
旧大里村	153	152	17,670	9,406	7,265	999
菱野	40	40	5,356	2781	2515	60
後平	19	19	1,305	730	447	128
諸	22	21	1,359	766	388	205
西原	15	15	2,620	1589	788	243
滝原	57	57	7,030	3540	3127	363
旧北大井村	113	109	21,466	1,799	19,616	51
原村	12	12	3,608	140	3460	8
中村	13	13	1,703	118	1585	-
八代	12	11	2,338	157	2181	-
西八	×	3	×	×	×	×
藤塚	12	12	2,068	15	2053	-
南ヶ	14	13	5,600	-	5600	-
石峠	11	10	1,334	282	1052	-
柏木上	17	17	2,920	433	2457	30
柏木下	8	8	655	180	475	-
四ツ谷	8	8	590	361	216	13
加増	×	2	×	×	×	×
荒堀	-	-	-	-	-	-

資料：企画課

(各年2月1日現在)

経営耕地面積 (h a)						
総面積	田	畑	計	樹園地		
				果樹園	桑園	その他
3,147	1,152	1,392	603	296	304	3
3,119	1,229	1,421	469	269	196	4
2,849	1,143	1,349	357	114	114	4
2,580	1,086	1,243	251	37	37	3
2,211	963	1,055	193	7	7	7
1,976	877	943	156	10
1,693
1,706
1,575
1,474

(令和2年2月1日現在)

	農業経営体数 (件)	販売農家数 (件)	経営耕地面積 (a)			
			総面積	田	畑	樹園地
旧南大井村	139	136	19,600	6,354	12,779	467
御影	79	77	11,755	3144	8611	-
一ッ谷	19	19	2,633	914	1282	437
平原	27	26	4,078	1893	2185	-
和田	14	14	1,134	403	701	30
旧三岡村	194	191	24,999	10,044	11,505	3,450
市	39	38	6,003	2,060	2,735	1,208
耳取	77	76	10,223	3,946	6,237	40
森山	78	77	8,773	4,038	2,533	2,202
旧川辺村	170	168	20,094	12,963	6,134	997
大久保	13	13	696	399	297	-
氷	8	8	485	309	176	-
鵜久保	16	15	1,430	731	691	8
西浦	7	7	1,836	1,811	25	-
上ノ平	14	14	1,698	1,445	236	17
久保	35	35	4,217	2,946	1,256	15
大杭	15	15	1,307	885	422	-
宮沢	24	24	3,355	2,281	1,064	10
諏訪山	4	4	467	141	136	190
御牧ヶ原	34	33	4,603	2,015	1,831	757
旧小沼村	×	43	×	×	×	×
乗瀬	×	43	×	×	×	×
旧滋野村	63	61	8,164	3,008	4,324	832
芝生田	23	23	1,713	915	691	107
井子	16	16	1,106	813	293	-
糠地	24	22	5,345	1,280	3,340	725

※一定規模以上の農家（ひとつ以上あてはまる場合）

項 目	規 模
経営耕地面積 (実面積)	30a (3反歩) 以上
野菜栽培面積 (植え替えた場合は延べ面積)	露地栽培 15a (1反5畝) 以上
	施設栽培 350㎡以上
果樹栽培面積 (植え替えた場合は延べ面積)	10a (1反歩) 以上
花き栽培面積 (植え替えた場合は延べ面積)	露地栽培 10a (1反歩) 以上
	施設栽培 250㎡以上
牛飼養頭数	搾乳牛 1頭以上
	肥育牛 1頭以上
豚飼養頭数	15頭以上
採卵鶏飼養羽数	150羽以上
ブロイラー出荷羽数	年間1,000羽以上
農産物総販売額 (自家用は除く)	年間50万円以上
農作業の受託を行っている場合	全て

35 所有耕地・耕作放棄地面積の状況

(農林業センサス)

(平成27年2月1日現在 単位：a)

区分	所有耕地面積	耕作放棄地面積				区分	所有耕地面積	耕作放棄地面積			
		計	田	畑	樹園地			計	田	畑	樹園地
平成17年	169,272	69,612	柏木上	2,892	25	-	25	-
22年	170,556	42,733	柏木下	1,189	160	101	59	-
27年	157,518	35,976	四ツ谷	644	104	15	89	-
以下一定規模以上の農家(P.36※)の数値						加増	240	30	30	-	-
小諸市計	143,810	12,677	3,077	9,153	447	荒堀	-	-	-	-	-
旧小諸町	10,776	894	233	572	89	旧南大井村	23,529	825	265	540	20
小原	2,296	253	72	121	60	御影	12,551	311	93	218	-
東山	690	35	-	35	-	一ツ谷	2,451	71	34	37	-
御幸町・乙女	×	×	×	×	×	平原	5,886	307	122	185	-
松井	2,013	47	32	15	-	和田	2,641	136	16	100	20
天池	2,910	10	10	-	-	旧三岡村	27,145	1,271	324	796	151
東沢	-	-	-	-	-	市	5,528	79	47	22	10
田町	×	×	×	×	×	耳取	12,674	634	156	478	-
市町・新町	762	188	41	135	12	森山	8,943	558	121	296	141
赤坂・南町	-	-	-	-	-	旧川辺村	20,317	4,099	828	3,163	108
与良	×	×	×	×	×	大久保	951	433	110	300	23
八幡町・紺屋町	843	71	33	21	17	氷	564	99	16	83	-
六供	171	10	-	10	-	鍋久保	1,715	336	96	240	-
古城・本町	579	69	10	59	-	西浦	1,348	286	137	149	-
旧大里村	17,350	2,619	690	1,884	45	上ノ平	2,090	512	44	468	-
菱野	5,833	621	174	447	-	久保	4,031	1,163	168	995	-
飼場・後平	1,579	428	59	369	-	大杭	1,945	238	76	162	-
諸	2,151	202	78	109	15	宮沢	2,889	462	104	358	-
西原	1,958	256	151	105	-	諏訪山	561	204	41	133	30
滝原	5,829	1,112	228	854	30	御牧ヶ原	4,223	366	36	275	55
旧北大井村	20,601	919	399	520	-	旧小沼村	14,611	214	57	157	-
原村	2,101	76	63	13	-	乗瀬	14,611	214	57	157	-
中村	1,833	28	5	23	-	旧滋野村	9,481	1,836	281	1,521	34
八代	1,896	69	14	55	-	芝生田	3,702	663	121	538	4
西八満	455	27	-	27	-	井子	1,648	398	102	296	-
藤塚	2,154	216	145	71	-	糠地	4,131	775	58	687	30
南ヶ原	5,683	42	-	42	-	(注) 所有耕地面積には耕作放棄地は含まない。 令和2年農林業センサスに耕作放棄地を問う項目なし。					
石峠	1,514	142	26	116	-						

資料：企画課

36 農産物販売金額規模別農家数

(農林業センサス)

(各年2月1日現在 単位：戸)

年次	計	販売金額規模別							
		販売なし	50万円未満	50～100	100～500	500～1000	1000～3000	3000～5000	5000万円以上
平成12年	2,870	404	1,476	261	438	169	112	7	3
17年	2,608	1,796		200	346	134	111	13	8
22年	2,514	1,821		151	330	119	77	11	5
27年	2,172	1,638		143	213	75	76	17	10
令和2年	1,983	1,449		143	213	75	76	17	10
※一定規模以上	953	114	305	143	213	75	76	17	10
旧小諸町	76	12	29	11	16	4	2	1	1
旧大里村	153	23	67	26	33	2	1	1	-
旧北大井村	113	5	17	8	33	18	25	5	2
旧南大井村	139	18	25	19	36	22	16	1	2
旧三岡村	194	18	65	36	43	15	14	3	-
旧川辺村	170	24	74	31	31	7	2	-	1
旧小沼村	x	x	x	x	0	x	x	x	x
旧滋野村	63	14	25	10	10	1	3	-	-

資料：企画課

37 農業用機械の個人所有台数（※一定規模以上の農家）

(農林業センサス)

(各年2月1日現在)

年次	所有実農家数	動力耕うん機・農用トラクター					動力防除機(台)	動力田植機(台)	ハインダー(台)	自脱型コンバイン(台)	普通型コンバイン(台)	米麦用乾燥機(台)
		計	区分別台数			歩行型						
			乗用型									
			15馬力未満	15～30馬力	30馬力以上							
昭和55年	3,207	4,589	3,526	442	532	89	1,659	709	1,814	133	-	4
60年	3,256	5,275	3,727	644	738	166	1,489	1,129	2,210	183	-	13
平成2年	3,001	5,333	2,471	615	973	274	1,541	1,418	2,121	307	-	15
7年	2,891	4,841	3,672	671	1,169	329	1,692	1,676	2,095	191	-	22
12年	1,894	3,610	1,559	448	1,100	503	1,189	1,330	1,429	343	-	43
17年	1,301	1,786	392		913	481	965	1,007	282		32	-
22年	1,122	1,600	887	...	253
27年	881	1,325	689	...	224
旧小諸町	64	89	38	...	12
旧大里村	142	176	127	...	47
旧北大井村	120	262	48	...	9
旧南大井村	129	179	88	...	32
旧三岡村	164	220	138	...	41
旧川辺村	144	181	148	...	54
旧小沼村	49	144	34	...	8
旧滋野村	69	74	68	...	21

資料：企画課

(注) 動力防除機には、乗用型スピードブレイカーを含む。
令和2年農林業センサスに農業用機械の所有を問う項目なし。

38 農産物作付面積等の状況

(農林業センサス)

(各年2月1日現在)

年次	露地栽培				果樹 (a)	施設 園芸 (a)	乳用牛 (頭)	肉用牛 (頭)	豚 (頭)	採卵鶏 (百羽)	ブロイラー (百羽)
	稲 (a)	麦類 (a)	工芸 農作物 (a)	野菜類 (a)							
平成12年	44,891	125	699	73,485	13,567	437	698	108	-	x	x
17年	39,276	100	484	67,193	12,338	475	690	184	-	-	x
22年	40,575	147	604	59,062	11,496	553	655	286	-	400	x
27年	38,003	261	295	58,085	10,765	505	409	86	-	1	-
令和2年	36,344	36	868	x	9,099	x	503	x	-	x	x
旧小諸町	2,229	-	x	2,829	2,121	x	-	-	-	-	-
旧大里村	6,257	x	x	1,964	x	x	-	x	-	-	-
旧北大井村	934	x	x	19,556	41	148	249	4	-	-	x
旧南大井村	4,102	x	-	13,006	512	x	-	-	-	-	-
旧三岡村	8,449	-	21	10,031	x	x	-	-	-	-	-
旧川辺村	10,873	x	x	687	x	x	-	-	-	-	-
旧小沼村	x	x	x	x	x	x	x	x	x	x	x
旧滋野村	2,000	-	x	509	x	x	x	-	-	x	-

資料：企画課

39 農地の転用状況

(単位：ha)

年次	総数		農地法第4条		農地法第5条	
			許可		許可	
	件数	面積	件数	面積	件数	面積
平成25年	103	6.81	12	0.65	91	6.16
26年	167	15.43	22	1.27	145	14.16
27年	96	9.3	14	0.67	82	8.63
28年	97	7.82	16	1.25	81	6.57
29年	95	10.38	4	0.19	91	10.19
30年	117	9.98	8	0.84	109	9.14
令和元年	126	12.92	14	0.54	112	12.38
2年	115	10.39	5	0.25	110	10.14
3年	143	12.02	16	1.24	127	10.78
4年	124	11.32	10	0.28	114	11.04
5年	103	6.27	16	0.89	87	5.38
6年	101	6.37	11	0.33	90	6.05
7年	95	8.8	4	0.18	91	8.62

資料：農林課

40 林野面積

(単位：ha)

年度	総数	立木地					竹	無立木地			更新困難地
		計	人工林		天然林			伐跡	未立木地	その他	
			針葉樹	広葉樹	針葉樹	広葉樹					
平成24年度	2,275	2,249	1,107	20	388	734	5	0	9	11	1
25年度	2,229	2,204	1,091	19	381	713	5	0	8	11	1
26年度	2,229	2,203	1,091	19	380	713	5	1	8	11	1
27年度	2,229	2,202	1,091	19	380	712	5	2	8	11	1
28年度	2,229	2,202	1,091	19	380	712	5	2	8	11	1
29年度	2,171	2,148	1,065	18	364	701	5	1	7	9	1
30年度	2,171	2,148	1,065	18	364	701	5	1	7	9	1
令和元年度	2,171	2,148	1,065	18	364	701	5	1	7	9	1
2年度	2,171	2,148	1,065	18	364	701	5	1	7	9	1
3年度	2,171	2,148	1,065	18	364	701	5	1	7	9	1
4年度	2,161	2,134	1,056	22	357	699	5	1	6	5	1
5年度	2,161	2,134	1,056	22	357	699	5	1	6	5	1
6年度	2,161	2,134	1,056	22	357	699	5	1	6	5	1

年度	計	保安林			
		水源かん養	土砂流出防備	干害防備	その他
平成24年度	406	333	48	18	7
25年度	406	333	48	18	7
26年度	406	333	48	18	7
27年度	406	333	48	18	7
28年度	406	333	48	18	7
29年度	434	364	45	18	7
30年度	434	364	45	18	7
令和元年度	434	364	45	18	7
2年度	434	364	45	18	7
3年度	434	364	45	18	7
4年度	410	335	50	18	7
5年度	410	335	50	18	7
6年度	411	335	50	18	7

資料：農林課

41 工業の概要

(工業統計調査)

年次	事業所数			従業者(人)				
	総数	法人	個人	総数	男	女	常用労働者	個人業主及び 家族従業者
昭和59年	331	156	175	2,936	3,569	2,367	5,654	282
60年	327	162	165	2,952	3,606	2,346	5,680	272
61年	340	159	181	3,016	3,611	2,405	5,734	282
62年	331	161	170	6,195	3,748	2,447	5,927	268
63年	336	166	170	6,189	3,876	2,313	5,929	260
平成元年	325	166	159	6,256	3,951	2,305	6,007	249
2年	319	167	152	6,323	4,031	2,292	6,080	243
3年	361	192	169	6,373	4,092	2,281	6,093	280
4年	338	183	155	6,072	4,001	2,071	5,822	250
5年	315	170	145	5,651	3,803	1,848	5,414	237
6年	304	169	135	5,599	3,782	1,817	5,375	224
7年	301	169	132	5,511	3,799	1,712	5,300	211
8年	298	167	131	5,326	3,635	1,691	5,122	204
9年	282	160	122	5,358	3,643	1,715	5,172	186
10年	292	161	131	5,301	3,619	1,682	5,096	205
11年	287	165	122	5,188	3,542	1,646	4,999	189
12年	278	161	117	5,358	3,690	1,668	5,178	180
13年	153	128	25	4,650	3,242	1,408	4,597	53
14年	133	115	15	4,213	2,929	1,284	4,182	31
15年	140	120	20	4,393	3,030	1,363	4,358	35
16年	125	112	13	4,436	3,098	1,317	4,415	21
17年	130	109	21	4,304	2,965	1,298	4,263	41
18年	119	106	13	4,407	3,073	1,310	4,383	24
19年	119	107	12	4,569	3,146	1,423	4,549	20
20年	131	111	20	4,448	3,059	1,389	4,415	33
21年	115	103	12	4,090	2,922	1,168	4,072	18
22年	109	99	10	4,069	2,862	1,207	4,054	15
24年	112	104	8	4,061	2,919	1,142	4,051	10
25年	110	100	10	3,941	2,826	1,115	3,928	13
26年	106	100	6	3,722	2,574	1,148	3,713	9
29年	105	97	8	3,849	2,683	1,166
30年	104	96	8	4,091	2,871	1,220
令和元年	96	90	6	3,987	2,772	1,215
令和2年	97	91	6	4,198	2,879	1,319
食料	13	11	2	349	180	169
飲料	2	2	-	38	27	11
木材	3	3	-	27	22	5
家具	4	2	2	34	20	14
紙・パルプ	3	3	-	42	18	24
印刷	2	2	-	10	5	5
プラスチック	10	10	-	634	378	256
窯業	2	2	-	20	18	2
鉄鋼	2	2	-	20	18	2
非鉄	3	3	-	180	150	30
金属	7	6	1	125	87	38
はん用機械	4	4	-	142	121	21
生産用機械	12	11	1	602	491	111
業務用機械	4	4	-	85	58	27
電子	16	16	-	1,578	1,034	544
電気	5	5	-	59	22	37
輸送	3	3	-	211	201	10
その他	2	2	-	42	29	13

資料：企画課

(平成26年まで12月31日現在、平成29年より6月1日現在)

現金給与総額 (万円)	原材料 使用額等 (万円)	製造品出荷額等				出荷額等 前年比(%)
		総額 (万円)	製造品出荷額 (万円)	加工賃収入額 (万円)	その他収入額 (万円)	
1,481,729	5,943,183	9,370,808	8,795,177	575,219	412	116.1
1,611,717	5,442,696	9,327,243	8,738,962	585,873	2,408	99.5
1,584,472	5,427,077	9,244,774	8,606,103	615,594	3,077	99.1
1,796,998	6,454,776	10,540,175	9,960,773	578,898	504	114.0
2,031,330	7,091,333	11,711,422	11,136,413	570,275	4,734	111.1
2,080,145	7,345,302	12,201,230	11,564,545	632,909	3,776	104.2
2,234,839	8,874,835	13,614,677	12,895,479	717,411	1,787	111.6
2,563,005	9,550,639	14,916,912	14,065,330	849,649	1,933	109.6
2,490,454	8,121,060	13,221,834	12,105,274	1,115,074	1,486	88.6
2,438,539	7,289,933	12,097,400	11,409,204	687,490	706	91.5
2,455,671	7,883,263	12,621,645	11,975,233	645,860	552	104.3
2,531,434	9,380,853	14,689,303	13,982,144	706,617	542	116.4
2,367,034	10,930,798	16,087,765	15,399,911	683,295	4,559	109.5
2,421,755	11,691,562	16,974,708	16,251,569	722,545	594	105.5
2,449,557	10,187,205	14,982,474	14,323,060	658,232	1,182	88.3
2,493,169	10,676,459	15,523,658	14,910,483	612,367	808	103.6
2,583,794	13,141,582	18,024,905	17,369,422	651,596	3,887	116.1
2,273,702	9,646,199	13,984,229	13,296,631	683,923	3,675	77.6
2,046,163	9,173,057	13,203,598	12,648,629	551,916	3,053	94.4
1,904,953	11,860,410	15,707,700	15,010,691	695,158	1,851	119.0
1,992,216	10,863,909	15,009,876	14,283,029	724,767	2,080	95.6
1,953,590	9,038,857	13,323,281	12,565,625	756,111	1,545	88.8
2,014,221	9,226,809	13,405,659	12,653,333	737,655	14,671	100.6
2,043,073	8,137,613	12,873,827	12,084,069	704,828	×	96.0
2,124,854	10,036,420	15,074,890	13,626,373	694,926	753,195	117.1
1,799,692	7,704,543	11,672,689	10,420,182	563,263	688,805	77.4
1,778,780	6,669,170	10,970,458	10,234,191	×	191,132	93.9
1,768,460	6,166,114	9,822,760	9,202,405	494,891	×	89.5
1,690,542	6,808,722	10,847,806	10,335,546	417,798	×	110.4
2,120,230	7,641,606	12,002,119	11,485,405	454,153	62,561	110.6
1,560,656	7,562,557	12,494,193	12,020,560	365,978	107,655	104.1
1,604,168	7,825,903	12,356,558	11,884,599	368,651	101,715	102.9
1,642,850	9,183,495	13,448,712	12,978,739	356,126	112,227	108.8
1,783,113	9,872,900	14,441,727	13,975,688	349,762	114,289	107.4
125,518	528,429	801,470	789,056	10,053	2,361	
X	X	X	X	-	X	
11,934	197,126	210,370	210,050	-	320	
4,762	8,185	20,270	19,270	1,000	-	
9,224	23,734	46,229	41,824	4,340	65	
X	X	X	X	X	-	
229,470	637,424	1,337,789	1,307,708	16,296	13,785	
X	X	X	X	-	X	
X	X	X	X	X	X	
73,263	412,077	539,781	526,453	4,057	9,271	
44,363	92,708	243,411	241,218	2,193	-	
57,071	133,009	238,929	235,428	1,340	173	
339,934	1,260,121	2,212,102	2,195,430	16,672	-	
32,419	41,082	91,380	86,425	3,021	1,934	
654,667	6,075,454	7,843,156	7,579,618	248,435	15,103	
22,936	19,430	44,141	14,954	19,074	10,113	
127,728	284,275	564,425	519,602	3,148	41,675	
X	X	X	X	X	X	

(注) 平成13年以降は従業者4人以上の事業所の数値。
工業統計調査は令和4年に廃止され、経済構造実態調査に包摂。

42 経営組織別・産業（中分類）別商店数

（商業統計調査）

年次	経営組織別商店数			産業（中分類）別商店数							
	総数	法人	個人	一般卸売業	各種商品小売業	衣服等身の回り品小売業	飲食料品小売業	飲食店	自動車・自転車小売業	家具・建具等小売業	その他の小売業
昭和57年	1,163	325	838	142	1	108	232	342	49	101	188
60年	696	270	426	122	5	83	204	…	74	74	161
61年	154	38	116	…	…	…	…	154	…	…	…
63年	710	291	419	127	4	80	214	…	73	73	165
平成元年	157	…	…	…	…	…	…	157	…	…	…
3年	741	340	401	141	3	83	210	…	69	69	182
4年	176	…	…	…	…	…	…	176	…	…	…
6年	663	334	329	128	3	68	178	…	59	59	178
9年	602	313	289	97	2	67	171	…	50	50	166
11年	663	…	…	145	3	69	164	…	61	61	184
14年	556	301	255	120	1	57	143	…	50	50	150
16年	549	…	…	107	1	53	143	…	49	49	161
19年	493	278	215	109	2	43	118	…	33	34	154
26年	374	…	…	86	1	29	89	…	29	10	130

資料：企画課

（注）昭和60・63年、平成3・6・9・11・14年は、飲食店を含まない。
昭和61年、平成元・4年は、飲食店のみ。
平成11年・16年は、簡易調査。

43 従業者・商品販売額等の状況

（商業統計調査）

年次	常時従業者数 （人）	年間商品販売額 （万円）	商品手持額 （万円）	その他の収入額 （万円）	売場面積 （㎡）
昭和57年	4,278	7,989,546	747,735	212,975	42,478
61年	525	291,369	…	…	…
63年	3,707	21,582,394	853,161	310,111	41,851
平成元年	612	342,954	…	…	…
3年	3,861	23,939,882	949,378	432,472	44,645
4年	715	409,691	…	…	…
6年	4,179	23,869,613	1,007,453	502,987	53,537
9年	3,550	19,668,066	980,362	528,484	56,421
11年	4,301	21,233,222	…	…	61,675
14年	3,556	17,166,085	929,776	398,131	55,519
16年	3,492	7,777,784	…	…	64,083
19年	3,329	10,094,507	562,115	205,339	61,696
26年	3,236	7,390,700	…	…	51,499

資料：企画課

（注）昭和60・63年、平成3・6・9・11・14年は、飲食店を含まない。
昭和61年、平成元・4年は、飲食店のみ。
平成11年・16年は、簡易調査。

44 1店あたり従業者数及び年間商品販売額（飲食店を除く）

（商業統計調査）

年次	1店あたり従業者数 (人)	1店あたり年間商品販売額 (万円)	従業者1人当たり年間商品販売額(万円)
昭和57年	4.5	9,365	2,076
58年	5.2	12,877	2,455
59年	5.2	30,398	5,822
平成3年	5.2	32,308	6,200
6年	6.3	36,002	5,712
9年	5.9	32,671	5,540
11年	6.5	32,025	4,936
14年	6.4	30,874	4,827
16年	6.4	14,167	2,227
19年	6.8	20,476	3,711
26年	8.7	19,761	2,284

資料：企画課

45 従業者規模別商店数及び年間商品販売額（飲食店を除く）

（商業統計調査）

（平成19年6月1日現在）

従業者規模別	商店数(店)	構成比(%)	年間商品販売額(万円)	構成比(%)	1商店当たり年間商品販売額(万円)
総数	493	100	10,094,507	100	20,476
1～2人	203	41.2	369,001	3.7	1,818
3～4人	121	24.5	811,124	8.0	6,704
5～9人	89	18.1	3,499,845	34.7	39,324
10～19人	50	10.1	2,181,265	21.6	43,625
20～29人	13	2.6	(×)314,298	3.1	24,177
30人以上	17	3.4	(×)838,928	8.3	49,349

資料：企画課

46 従業者規模別卸・小売店数

（商業統計調査）

（平成19年6月1日現在）

従業者規模別	卸売業(店)	小売業(店)
総数	109	384
1～2人	33	170
3～4人	24	97
5～9人	26	63
10～19人	17	33
20～29人	3	10
30人以上	6	11

資料：企画課

47 産業分類商品別取扱商店数及び年間商品販売額

(商業統計調査)

産業分類商品別		平成16年		平成19年	
		取扱商店数 (店)	商品販売額 (万円)	取扱商店数 (店)	商品販売額 (万円)
合計(実商店数)		549	7,777,784	493	10,094,507
卸売販売額		107	3,906,435	109	6,225,604
小売販売額		442	3,871,349	384	3,868,903
飲食部門(飲食業以外)		-	-	-	-
分類番号	卸売(中分類)				
49	各種商品卸売業	-	-	-	-
50	繊維・衣服等卸売業	4	20,193	2	×
51	飲食料品卸売業	32	819,925	29	925,727
52	建築材料、鉱物・金属材料等卸売業	31	1,111,884	29	2,576,575
53	機械器具卸売業	21	877,741	18	929,690
54	その他の卸売業	19	1,076,692	31	×
	小売(中分類)				
55	各種商品小売業	1	×	2	×
56	織物・衣服・身の回り品小売業	53	250,913	43	191,923
57	飲食料品小売業	143	1,458,265	118	1,432,641
58	自動車・自転車小売業	35	×	33	592,650
59	家具・じゅう器・機械器具小売業	49	155,943	34	120,126
60	その他の小売業	161	1,299,777	154	×

資料：企画課

(平成26年7月1日現在)

産業分類商品別		平成26年	
		取扱商店数 (店)	商品販売額 (万円)
合計 (実商店数)		374	7,390,700
卸売販売額		86	3,217,800
小売販売額		288	4,172,900
飲食部門 (飲食業以外)			
分類番号	卸売 (中分類)		
50	各種商品卸売業	-	-
51	繊維・衣服等卸売業	3	9,400
52	飲食料品卸売業	30	619,500
53	建築材料, 鉱物・金属材料等卸売業	18	836,200
54	機械器具卸売業	15	229,200
55	その他の卸売業	20	1,523,500
	小売 (中分類)		
56	各種商品小売業	1	×
57	織物・衣服・身の回り品小売業	29	166,400
58	飲食料品小売業	89	1,523,400
59	機械器具小売業	45	1,019,600
60	その他の小売業	115	×
61	無店舗小売業	9	25,100

(注) 取扱商店数は、商品別の延数。平成26年から分類が改訂された。

48 小売業の売場面積規模別の商店数、従業者数、年間商品販売額

(商業統計調査)

(各年6月1日現在)

売 場 面 積	商 店 数 (店)		従 業 者 数 (人)		年 間 商 品 販 売 額 (万 円)	
	平成14年	平成19年	平成14年	平成19年	平成14年	平成19年
合 計	436	384	2,540	2,407	4,076,736	3,868,903
10㎡未満	14	20	48	70	47,701	102,242
10㎡～20㎡未満	40	37	71	95	51,370	48,036
20㎡～30㎡未満	46	33	122	78	105,327	63,035
30㎡～50㎡未満	62	55	156	150	162,004	210,001
50㎡～100㎡未満	106	86	385	302	481,391	395,785
100㎡～200㎡未満	51	55	333	339	516,133	467,113
200㎡～500㎡未満	29	24	170	152	232,270	240,277
500㎡～1,000㎡未満	7	9	82	59	292,676	168,411
1,000㎡～1,500㎡未満	5	5	118	137	263,216	264,647
1,500㎡以上	8	10	274	515	707,309	974,116
売場面積なし	68	50	781	510	1,217,339	935,240

資料：企 画 課

49 事業所数及び従業者数

○産業大分類別

	(7月1日現在)				(2月1日現在)				(7月1日現在)				(6月1日現在)			
	平成 21 年 (基礎調査)		平成 24 年 (活動調査)		平成 26 年 (基礎調査)		平成 28 年 (活動調査)		平成 21 年 (基礎調査)		平成 24 年 (活動調査)		平成 26 年 (基礎調査)		平成 28 年 (活動調査)	
	事業所数	従業者数(人)	事業所数	従業者数(人)	事業所数	従業者数(人)	事業所数	従業者数(人)	事業所数	従業者数(人)	事業所数	従業者数(人)	事業所数	従業者数(人)	事業所数	従業者数(人)
	構成比(%)	構成比(%)	構成比(%)	構成比(%)	構成比(%)	構成比(%)	構成比(%)	構成比(%)	構成比(%)	構成比(%)	構成比(%)	構成比(%)	構成比(%)	構成比(%)	構成比(%)	構成比(%)
総 数	2,314	100	20,853	100	2,084	100	17,563	100	2,140	100	19,565	100	2,022	100	17,919	100
A~B 農林漁業	17	0.7	158	0.8	16	0.8	121	0.7	18	0.8	193	1.0	22	1.1	274	1.5
C 鉱業、採石業、砂利採取業	2	0.1	7	0.0	2	0.1	7	0.0	2	0.1	7	0.0	2	0.1	8	0.0
D 建設業	299	12.9	1,380	6.6	269	12.9	1,249	7.1	254	11.9	1,201	6.1	254	12.6	1,165	6.5
E 製造業	248	10.7	4,737	22.7	227	10.9	4,338	24.7	229	10.7	3,901	19.9	224	11.1	4,042	22.6
F 電気・ガス・熱供給・水道業	9	0.4	265	1.3	5	0.2	153	0.9	9	0.4	197	1.0	4	0.2	211	1.2
G 情報通信業	19	0.8	100	0.5	21	1.0	126	0.7	18	0.8	109	0.6	14	0.7	98	0.5
H 運輸業、郵便業	42	1.8	987	4.7	42	2.0	916	5.2	47	2.2	862	4.4	43	2.1	775	4.3
I 卸売業、小売業	518	22.4	3,948	18.9	467	22.4	3,587	20.4	457	21.4	3,790	19.4	455	22.5	3,883	21.7
J 金融業、保険業	38	1.6	382	1.8	35	1.7	357	2.0	31	1.4	336	1.7	29	1.4	351	2.0
K 不動産業、物品賃貸業	125	5.4	287	1.4	108	5.2	226	1.3	113	5.3	234	1.2	106	5.2	214	1.2
L 学術研究、専門・技術サービス業	93	4.0	340	1.6	86	4.1	319	1.8	86	4.0	327	1.7	82	4.1	295	1.6
M 宿泊業、飲食サービス業	346	15.0	1,775	8.5	317	15.2	1,662	9.5	318	14.9	1,766	9.0	294	14.5	1,637	9.1
N 生活関連サービス業、娯楽業	176	7.6	1,008	4.8	168	8.1	776	4.4	174	8.1	777	4.0	168	8.3	742	4.1
O 教育、学習支援業	65	2.8	965	4.6	42	2.0	275	1.6	70	3.3	982	5.0	47	2.3	286	1.6
P 医療、福祉	125	5.4	2,398	11.5	112	5.4	2,189	12.5	143	6.7	2,577	13.2	128	6.3	2,529	14.1
Q 複合サービス事業	20	0.9	150	0.7	18	0.9	144	0.8	19	0.9	219	1.1	17	0.8	201	1.1
R サービス業 (他に分類されないもの)	159	6.9	1,162	5.6	149	7.1	1,118	6.4	139	6.5	1,163	5.9	133	6.6	1,208	6.7
S 公務 (他に分類されるものを除く)	13	0.6	804	3.9	13	0.6	924	4.7

(6月1日現在)

	令和 3 年 (活動調査)			
	事業所数		従業者数(人)	
	事業所数	従業者数(人)	事業所数	従業者数(人)
	構成比(%)	構成比(%)	構成比(%)	構成比(%)
総 数	1,886	100	18,466	100
A~B 農林漁業	36	1.9	437	2.4
C 鉱業、採石業、砂利採取業	2	0.1	5	0.0
D 建設業	205	10.9	991	5.4
E 製造業	197	10.4	4,451	24.1
F 電気・ガス・熱供給・水道業	8	0.4	82	0.4
G 情報通信業	17	0.9	122	0.7
H 運輸業、郵便業	40	2.1	743	4.0
I 卸売業、小売業	427	22.6	4,049	21.9
J 金融業、保険業	33	1.7	346	1.9
K 不動産業、物品賃貸業	106	5.6	202	1.1
L 学術研究、専門・技術サービス業	83	4.4	349	1.9
M 宿泊業、飲食サービス業	251	13.3	1,711	9.3
N 生活関連サービス業、娯楽業	154	8.2	648	3.5
O 教育、学習支援業	40	2.1	239	1.3
P 医療、福祉	140	7.4	2,693	14.6
Q 複合サービス事業	14	0.7	165	0.9
R サービス業 (他に分類されないもの)	133	7.1	1,233	6.7
S 公務 (他に分類されるものを除く)

資料：企画課

○事業所規模別（民営事業所）

区 分	(2月1日現在)			(7月1日現在)			(6月1日現在)		
	平成24年（活動調査）			平成26年（基礎調査）			平成28年（活動調査）		
	事業所数	構成比(%)	従業者数(人)	事業所数	構成比(%)	従業者数(人)	事業所数	構成比(%)	従業者数(人)
総 数	2,084	100	17,563	2,073	100	17,543	2,022	100	17,919
1～4人	1,313	69.6	2,814	1,296	62.5	2,633	1,256	62.1	2,602
5～9人	364	19.3	2,373	376	18.1	2,489	353	17.5	2,352
10～19人	215	11.4	2,892	211	10.2	2,863	213	10.5	2,816
20～29人	71	3.8	1,722	73	3.5	1,732	78	3.9	1,860
30人以上	101	5.4	7,762	108	5.2	7,826	104	5.1	8,289
派遣従業者のみ	20	1.1	-	9	0.4	-	18	0.9	-

区 分	(6月1日現在)		
	令和3年（活動調査）		
	事業所数	構成比(%)	従業者数(人)
総 数	1,886	100	18,466
1～4人	1,143	60.6	2,266
5～9人	323	17.1	2,099
10～19人	213	11.3	2,848
20～29人	79	4.2	1,925
30人以上	105	5.6	9,328
派遣従業者のみ	23	1.2	-

資料：企 画 課

○従業上の地位別（全事業所）

(単位：人)

年 次	区 分	従業者 総数	個人 事業主	無給家族従 業者	常用雇用者		その他
					正社員	正社員以外	
平成21年	総 数	20,853	1,045	337	11,441	5,257	2,773
	男	11,784	778	56	7,822	1,557	1,571
	女	9,069	267	281	3,619	3,700	1,202
平成24年	総 数	17,563	974	349	9,259	4,842	2,139
	男	10,231	715	66	6,506	1,575	1,369
	女	7,278	259	283	2,751	3,215	770
平成26年	総 数	19,565	950	292	10,323	5,994	2,006
	男	10,709	688	68	6,797	1,852	1,304
	女	8,856	262	224	3,526	4,142	702
平成28年	総 数	17,919	908	272	9,465	5,552	1,722
	男	10,208	661	69	6,322	1,956	1,200
	女	7,675	246	203	3,118	3,586	522
令和3年	総 数	18,466	708	205	11,628	4,347	1,578
	男	9,896	522	50	6,821	1,434	1,069
	女	8,484	186	155	4,779	2,855	509

資料：企 画 課

(注) 総数は男女別の不詳を含む
令和元年経済センサス基礎調査は調査票
による回答は新たに把握した事業所のみ。

50 都市公園及び都市緑地の状況

(令和7年3月31日現在)

種 類	名 称	計画面積 (ha)	開設面積 (ha)	開設年月日
近隣公園	押出公園	1.10	1.10	S53.4.1
地区公園	南城公園	13.60	13.23	S59.7.7
総合公園	小諸公園	18.80	18.70	S32.1.1
	乙女湖公園	15.20	14.28	S59.7.7
	飯綱山公園	26.50	23.35	H12.3.31
街区公園	中松井公園	0.30	0.30	S51.4.1
	平原公園	0.12	0.12	S52.4.1
	平和公園	0.18	0.18	S53.4.1
	加増公園	0.05	0.05	S54.4.1
	唐松公園	0.26	0.00	未開設
	四ツ谷公園	0.09	0.09	S60.3.25
都市緑地	大手門公園	1.60	1.56	H8.3.31
広 場	あいおい公園	0.19	0.19	H28.3.31
合 計	13箇所	77.99	73.15	

資料：都市計画課

51 道路の状況

(令和7年4月1日現在)

	実延長 (km)	舗装延長 (km)	舗装率 (%)
国 道	10.76	10.76	100
県 道	76.45	73.12	95.6
市 道	951.76	706.45	74.23

資料：長野国道事務所上田出張所、佐久建設事務所、建設課

※県道について、令和3年4月1日より県が管理している3桁の国道を含んだ数値。

52 市道補修作業実施状況

年 度	総 数 (件数)	側溝排水路 甲蓋関係	道 路 関 係	管理作業	その他
平成22年度	2,069	448	1,314		307
23年度	2,010	462	1,295		253
24年度	2,186	444	1,379		363
25年度	3,173	448	2,170		555
26年度	3,339	210	3,018		111
27年度	3,750	212	3,200		338
28年度	3,350	372	2,522	452	456
29年度	4,791	802	3,355	922	634
30年度	5,336	1,107	3,457	1,400	772
令和元年度	4,933	397	2,785	1,270	481
2 年度	4,325	547	2,449	1,184	135
3 年度	3,361	144	1,374	1,030	813
4 年度	4,074	219	1,874	1,183	798
5 年度	4,888	192	1,435	2,264	997
6 年度	4,924	108	1,857	1,943	1,016

資料：建設課

※平成28年度から集計項目を細分化

53 公営住宅の状況

(各年度末現在)

年 度	総数(戸)	公営住宅	
		市営住宅 戸 数	県営住宅 戸 数
平成22年度	1,275	795	480
23年度	1,275	795	480
24年度	1,268	788	480
25年度	1,263	783	480
26年度	1,261	781	480
27年度	1,259	779	480
28年度	1,256	776	480
29年度	1,252	772	480
30年度	1,252	772	480
令和元年度	1,252	772	480
2年度	1,252	772	480
3年度	1,248	768	480
4年度	1,246	766	480
5年度	1,246	766	480
6年度	1,246	766	480

資料：建設課

54 建築確認申請受付状況

(各年度末現在)

家屋評価件数

(各年度末現在)

年 度	総数(件)	建築確認申請				年 度	総数(件)	家屋評価	
		新 築	増 築	改 築	その他			新 築	増 築
平成19年度	309	239	57	1	12	29年度	210	197	13
20年度	254	154	61	5	34	30年度	189	179	10
21年度	194	140	28	1	25	令和元年度	205	200	5
22年度	213	143	33	3	34	2年度	198	192	6
23年度	216	178	30	0	8	3年度	221	210	11
24年度	219	157	31	2	29	4年度	224	220	4
25年度	217	149	34	2	32	5年度	279	271	8
26年度	182	127	32	0	23	6年度	177	173	4
27年度	175	125	30	2	18	資料：税務課			
28年度	185	120	37	1	27	* 建築確認申請は民間や県への提出が 増加し、市への提出が減少している。 令和3年度から家屋評価件数へ変更。			
29年度	153	110	27	0	16				
30年度	85	51	11	0	23				
令和元年度	51	39	2	0	10				
2年度	60	30	11	0	19				
3年度	31	19	11	0	8				

資料：都市計画課

55 住宅の種類別世帯数（一般世帯）

(国勢調査)

(各年10月1日現在)

年 次	総数(戸)	持 家	公営借家	民営借家	給与住宅	間借り	その他
昭和55年	11,864	8,937	1,240	1,192	384	79	32
60年	12,849	9,545	1,224	1,371	386	71	252
平成2年	13,769	9,996	1,251	1,665	482	67	308
7年	15,067	10,617	1,319	2,299	487	90	255
12年	16,062	11,148	1,272	2,455	626	161	400
17年	15,799	11,597	1,250	2,244	377	88	263
22年	16,291	11,913	1,053	2,691	339	127	168
27年	16,622	12,055	928	3,094	238	131	176
令和2年	16,780	12,399	792	2,970	288	151	180

資料：企画課

56 小諸市の文化財

(令和7年1月1日現在)

国	指定種別	指定年月日	名称・所在地	所有者又は管理者	員数
国	天然記念物	大正10. 3. 3	テングノムギメシ産地（御幸町一丁目）	国	1
	史跡	昭和8. 2. 28	寺ノ浦石器時代住居跡（滋野甲3041・3049）	個人	1
	重要文化財	昭和24. 5. 30	釈尊寺観音堂宮殿（附、棟札）（大久保2249）	布引山釈尊寺	1棟
	特別天然記念物	昭和30. 2. 15	ニホンカモシカ（地域を定めず）		
	重要文化財	昭和48. 6. 2	旧小諸本陣（市町一丁目2-29）	小諸市	2棟
	〃	平成5. 12. 9	小諸城大手門（大手一丁目150）	〃	1棟
	〃	〃	小諸城三之門（丁字三之門内311）	懐古神社	1棟
	登録有形文化財	平成18. 10. 18	はりこし亭（乙1208-7他）	榊中棚温泉	1棟
	〃	〃	小諸北国街道ほんまち町屋館（本町二丁目2-9）	小諸市	1棟
	〃	平成19. 10. 2	萬屋骨董店店舗兼主屋（旧小諸銀行） （本町三丁目2-21）	個人	1棟
	登録有形文化財	平成22. 4. 28	大塚魚店旧店舗兼主屋（本町二丁目3-14）	個人	1棟
	〃	平成26. 12. 19	塩川家住宅主屋（森山700）	〃	1棟
	〃	令和2. 4. 3	旧小諸脇本陣主屋（市町一丁目18）	小諸市	1棟
	〃	令和2. 4. 3	〃 離座敷（〃）	〃	1棟
	〃	令和2. 4. 3	〃 土蔵（〃）	〃	1棟
	〃	令和4. 6. 29	与良町郷蔵	与良区	1棟
	〃	令和4. 10. 31	山崎長兵衛商店旧店舗（荒町THEGATE） （荒町二丁目2789-1）	個人	1棟
県	県宝	昭和34. 11. 9	白山社社殿（大久保2249）	布引山釈尊寺	1棟
	史跡	昭和40. 2. 25	御影陣屋跡（御影新田894）	小諸市	
	天然記念物	昭和49. 7. 10	アサモンキョウ、ミヤマシロコ、ハニヒガ（浅間山系一帯）		
	県宝	昭和62. 8. 17	銅造阿弥陀如来及両脇侍立像（甲3760）	大雄寺	3軀
	無形民俗文化財	平成7. 2. 16	御影新田の道祖神祭り（御影新田）	御影道祖神祭世話人会	
市	重要有形文化財	昭和45. 3. 31	玄江院経蔵内宮殿（耳取1922）	玄江院	1棟
	〃	〃	郷土敷石遺構（甲4159-1）	個人	1基
	重要無形民俗文化財	〃	二十五菩薩来迎会（平原）	二十五菩薩来迎保存会	
	史跡	〃	耳取大塚古墳（耳取）	弥美登里神社	1基
	重要無形民俗文化財	昭和46. 3. 31	夜明かし念仏（加増）	荒堀区	
	史跡	〃	東山道清水駅跡（諸）	清水駅跡保存会	
	〃	昭和47. 3. 31	唐松一里塚（御幸町一丁目・二丁目）	小諸市	2基
	天然記念物	昭和47. 10. 4	コモロスミレ	海応院	
	重要無形民俗文化財	昭和48. 8. 23	ささら踊り（本町）	本町・六供・田町	
	重要有形文化財	昭和48. 12. 11	小諸城建物絵図（相生町三丁目3-3）	小諸市教育委員会	
	史跡	昭和49. 8. 8	市村藤塚古墳（市）	個人	1基
	〃	〃	与良古墳（与良東野岸）	〃	1基
	〃	〃	松井古墳（甲4249）	〃	1基
	〃	〃	観音平古墳（滋野甲1625）	〃	1基
	〃	昭和49. 9. 9	久保田第二号墳（平原1124）	〃	1基
	〃	〃	加増第六号墳（加増三丁目）	〃	1基
	〃	〃	三ツ子塚第一号墳（平原1690）	〃	1基
	〃	〃	唐松第一号墳（加増三丁目）	加増区	1基
	〃	〃	唐松第二号墳（加増三丁目）	〃	1基
	〃	昭和50. 4. 9	加増第一号墳（加増80-1）	個人	1基
	〃	〃	一ツ谷大塚古墳（御影新田1936）	小諸市	1基
	〃	昭和50. 6. 5	唐松第三号墳（乙女）	個人	1基
	〃	〃	唐松第四号墳（乙女）	〃	1基
	重要有形文化財	昭和52. 1. 10	駒形社社殿（甲2326）	〃	1棟
	史跡	昭和52. 5. 10	塔の峯五輪塔群（滝原1515-1）	滝原区・長倉神社	
	重要有形文化財	昭和56. 5. 6	薬師寺十一面観音立像（滝原243）	成就寺	1軀
	天然記念物	昭和58. 9. 10	マダラヤンマ（市村天池）		
	重要無形民俗文化財	平成6. 10. 5	小室節（小諸市）	小室節保存会	
	〃	〃	小諸馬子唄（小諸市）	小諸馬子唄普及会	
	〃	平成8. 3. 15	小諸八幡宮八朔相撲（八幡町一丁目7-1）	小諸八幡宮	
重要有形文化財	平成22. 1. 15	小諸城銭蔵（与良町二丁目3-3）	小諸市	1棟	
重要無形民俗文化財	平成27. 6. 2	健速神社祇園祭（本町・六供・田町）	本町・六供・田町		
名勝	平成31. 4. 8	小諸城址懐古園	小諸市・懐古神社	1	
重要有形文化財	令和2. 4. 1	石神遺跡出土品	小諸市	1	
重要有形文化財	令和2. 4. 1	氷式土器	小諸市	1	
史跡	令和6. 5. 21	浅間火山観測所（湯の平）跡	小諸市	1	

資料：教育委員会

57 小学校の概況

(学校基本調査) (各年5月1日現在)

年 度	学校数	学 級 数			児 童 数 (人)			教 員 数 (人)			職 員 数 (人)
		計	普通	特別支援	計	男	女	計	男	女	
平成24年度	6	95	82	13	2,351	1,183	1,168	136	58	78	77
25年度	6	93	80	13	2,315	1,177	1,138	139	55	84	75
26年度	6	90	78	12	2,294	1,175	1,119	136	52	84	76
27年度	6	89	78	11	2,210	1,123	1,087	136	53	83	74
28年度	6	89	79	10	2,238	1,119	1,119	135	53	82	78
29年度	6	92	79	13	2,224	1,122	1,102	138	55	83	79
30年度	6	89	76	13	2,145	1,102	1,043	135	52	83	79
令和元年度	6	89	76	13	2,106	1,058	1,048	129	52	77	81
2年度	6	92	77	15	2,066	1,030	1,036	132	57	75	36
3年度	6	92	77	15	2,032	1,027	1,005	131	62	69	22
4年度	6	92	75	17	1,960	992	968	137	60	77	33
5年度	6	91	74	17	1,899	973	926	138	56	82	20
6年度	6	92	74	18	1,855	967	888	141	55	86	21
7年度	6	92	72	20	1,823	967	856	141	57	84	22

資料：企画課

58 中学校の概況

(学校基本調査) (各年5月1日現在)

年 度	学校数	学 級 数			生 徒 数 (人)			教 員 数 (人)			職 員 数 (人)
		計	普通	特別支援	計	男	女	計	男	女	
平成24年度	2	40	35	5	1,219	608	611	84	54	30	32
25年度	2	42	36	6	1,186	579	607	79	53	26	33
26年度	2	40	35	5	1,138	576	562	72	46	26	35
27年度	2	41	36	5	1,183	610	573	76	48	28	35
28年度	2	41	34	7	1,136	600	536	77	47	30	32
29年度	2	39	32	7	1,100	560	540	71	46	25	31
30年度	2	37	31	6	1,053	509	544	67	43	24	33
令和元年度	2	39	32	7	1,080	528	552	72	44	28	36
2年度	2	40	33	7	1,084	552	532	73	46	27	12
3年度	2	40	32	8	1,074	567	507	74	45	29	36
4年度	2	38	31	7	1,049	541	508	71	41	30	18
5年度	2	39	30	9	1,041	528	513	73	45	28	5
6年度	2	39	30	9	1,017	504	513	74	44	30	6
7年度	2	39	29	10	980	472	508	73	40	33	6

資料：企画課

59 幼稚園の概況

(学校基本調査) (各年5月1日現在)

年 度	園数	学級数	幼 児 数 (人)						教員数 (人)	職員数 (人)
			計	男	女	3歳	4歳	5歳		
平成24年度	5	34	781	405	376	262	240	279	60	10
25年度	5	34	733	376	357	241	256	236	58	11
26年度	5	34	735	370	365	244	238	253	59	13
27年度	5	34	708	357	351	220	245	243	53	10
28年度	4	30	622	295	327	199	204	219	46	6
29年度	4	30	601	288	313	198	197	206	42	7
30年度	4	30	581	292	289	191	193	197	43	8
令和元年度	4	26	543	285	258	160	184	199	44	5
2年度	4	26	513	266	247	173	161	179	49	6
3年度	4	25	514	264	250	177	174	163	52	8
4年度	4	27	508	266	242	162	171	175	58	12
5年度	4	24	465	244	221	136	158	171	58	6
6年度	4	24	449	224	225	158	132	159	58	5
7年度	4	24	418	198	220	132	154	132	54	6

資料：企画課

60 幼保連携型認定こども園の概況

(学校基本調査) (各年5月1日現在)

年 度	園数	学級数	在 園 者 数 (人)								教員・保育職員数 (人)	その他職員数 (人)	
			計	男	女	0歳	1歳	2歳	3歳	4歳			5歳
令和元年度	1	3	68	34	34	-	1	4	21	20	22	10	5
2年度	1	4	61	30	31	-	1	2	20	18	20	11	5
3年度	1	3	66	26	40	-	-	4	22	20	20	12	4
4年度	1	4	73	33	36	-	1	3	20	25	24	12	4
5年度	1	4	76	45	31	-	2	3	20	25	26	14	5
6年度	1	4	78	40	38	-	2	5	21	25	25	14	4
7年度	1	4	80	40	40	-	2	5	26	21	26	13	3

資料：企画課

61 中学校卒業者の概況

(学校基本調査)

(各年5月1日現在 単位：人)

年度	卒業生総数			高校等進学者		就職者		専修学校等入学者	その他	高校等進学率(%)
	計	男	女	男	女	男	女			
平成24年度	433	233	200	223	196	7	1	1	5	96.7
25年度	420	228	192	225	189	2	-	-	4	98.6
26年度	430	195	235	191	230	2	1	-	6	97.9
27年度	373	188	185	184	184	-	-	1	4	98.7
28年度	387	197	190	195	188	1	-	1	2	99.0
29年度	383	196	187	185	185	3	-	1	9	96.6
30年度	414	220	194	213	190	-	-	-	11	97.3
令和元年度	336	184	152	179	150	-	1	2	4	97.9
2年度	350	156	194	149	189	2	3	1	6	96.6
3年度	361	169	192	168	191	-	1	-	1	99.4
4年度	364	201	163	197	161	2	-	-	4	96.4
5年度	359	184	175	182	174	1	-	1	1	99.2
6年度	349	184	165	181	165	2	-	-	1	99.1
7年度	340	175	165	172	165	-	-	1	2	99.1

資料：企画課

(注) 高校等進学者及び専修学校等入学者には就職進学・入学者を含む。

62 高等学校卒業者の概況

(学校基本調査)

(各年5月1日現在 単位：人)

年度	卒業生総数			大学等進学者		就職者		専修学校等入学者	一時的な仕事についた者	その他	大学等進学率(%)
	計	男	女	男	女	男	女				
平成24年度	394	162	232	56	108	43	33	140	2	12	41.6
25年度	431	187	244	71	103	31	37	171	5	13	40.4
26年度	415	162	253	48	118	42	42	131	21	13	40.0
27年度	417	193	224	70	77	33	40	179	4	14	35.3
28年度	413	188	225	79	88	44	46	138	6	12	40.4
29年度	442	182	260	67	111	34	49	161	5	15	40.3
30年度	391	170	221	76	100	38	49	111	-	17	45.0
令和元年度	352	158	194	75	75	32	40	106	-	22	42.6
2年度	380	148	232	63	103	25	38	129	-	21	43.7
3年度	339	147	192	67	87	18	21	114	-	31	45.4
4年度	333	145	188	69	79	21	29	118	-	17	44.4
5年度	313	143	170	85	79	18	23	92	-	16	52.4
6年度	288	128	160	59	71	16	21	96	-	11	45.1
7年度	270	134	136	66	65	25	13	92	-	9	48.5

資料：企画課

(注) 大学等進学者及び専修学校等入学者には就職進学・入学者を含む。

63 高等学校の就職者の地域別状況

(学校基本調査)

(各年5月1日現在 単位：人)

年度	就職者数	地域別内訳		
		市内	県内	県外
平成24年度	76	17	51	8
25年度	68	17	45	6
26年度	84	17	57	10
27年度	73	15	57	1
28年度	90	26	62	2
29年度	83	23	57	3
30年度	87	22	58	7
令和元年度	72	12	57	3
2年度	63	...	57	6
3年度	39	...	36	3
4年度	47	...	45	2
5年度	41	...	39	2
6年度	49	...	42	7
7年度	38	...	34	4

資料：企画課

(注) 市郡別県内就職者数(県独自調査)は令和元年度まで。

64 図書館の蔵書数

(令和7年4月1日現在)

分類	蔵書数 (冊)	構成比 (%)	児童書		一般書	
			蔵書数(冊)	構成比(%)	蔵書数(冊)	構成比(%)
総数	192,780	100	45,359	100	147,421	100
総記(図書館を知る、書評、百科事典、全集など)	6,432	3.3	477	1.1	5,955	4.0
哲学(哲学、心理学、倫理学、宗教)	7,442	3.9	437	1.0	7,005	4.8
歴史(歴史、伝記、地理)	15,088	7.8	1,707	3.8	13,381	9.1
社会科学(政治、法律、経済、社会問題、教育など)	20,889	10.8	2,323	5.1	18,566	12.6
自然科学(数学、物理、化学、天文、地学など)	14,937	7.7	3,118	6.9	11,819	8.0
技術(工学、工業、料理、手芸など)	10,985	5.7	1,242	2.7	9,743	6.6
産業(農林水産業、園芸、商業、運輸、交通)	5,379	2.8	815	1.8	4,564	3.1
芸術(美術、音楽、演劇、スポーツ、芸能、娯楽)	14,633	7.6	2,322	5.1	12,311	8.4
言語(日本語、外国語)	3,161	1.6	585	1.3	2,576	1.7
文学(詩歌、小説、随筆(エッセイ)、記録(ルポルタージュ))	75,186	39.0	32,157	70.9	43,029	29.2
郷土資料(小諸・長野県関連本)	18,648	9.7	176	0.4	18,472	12.5

資料：小諸図書館

65 図書館の利用状況

年度	総数		児童		学生		一般	
	冊数(冊)	利用者(人)	冊数(冊)	利用者(人)	冊数(冊)	利用者(人)	冊数(冊)	利用者(人)
平成19年度	122,323	31,085	37,730	7,940	1,086	404	83,507	22,741
20年度	130,691	33,708	37,239	7,908	1,344	489	89,361	25,022
21年度	130,508	33,642	34,694	7,244	1,772	638	94,042	25,760
22年度	132,679	30,843	28,577	5,209	5,958	1,490	98,144	24,144
23年度	139,374	31,546	26,457	4,168	5,397	1,383	107,520	25,995
24年度	110,168	25,527	21,160	3,471	4,199	1,001	84,809	20,349
25年度	149,333	34,041	25,388	4,120	5,659	1,398	118,286	27,672
26年度	151,212	35,077	22,950	3,678	5,169	1,173	116,326	29,165
27年度	149,976	37,456	25,951	4,882	5,914	1,714	111,868	29,445
28年度	266,667	69,075	45,513	8,758	9,341	2,915	202,320	54,933
29年度	254,723	65,150	40,489	7,678	8,439	2,400	205,795	55,072
30年度	255,343	65,320	39,214	7,304	7,314	2,130	208,815	55,886
令和元年度	267,527	66,542	40,024	7,250	8,292	2,327	209,244	54,733
2年度	203,023	46,422	25,597	4,260	5,419	1,392	165,138	39,344
3年度	256,487	60,031	36,499	6,147	7,865	1,752	204,501	50,347
4年度	258,877	61,882	40,693	6,816	8,423	2,098	199,413	51,120
5年度	268,586	64,267	44,299	7,414	7,760	1,842	206,100	52,949
6年度	262,215	64,296	44,888	7,573	6,449	1,615	202,719	53,350

資料：小諸図書館

(注) 平成18年度から総数に団体貸出を含む。
 平成22年度から児童数を小学生までに変更。(平成22年度以前は中学生まで)
 平成24年10月15日から平成24年12月8日まで臨時図書館への移転準備のため休館。
 平成27年8月17日から平成27年11月27日まで新図書館への移転準備のため休館。
 令和2年4月9日から5月15日、7月31日から8月7日、令和3年1月31日から28日まで、
 新型コロナウイルス感染症予防対策として休館。
 令和3年8/7~9/16、1/26~3/16新型コロナウイルス感染症拡大防止の為に利用制限(貸出返却
 のみの利用、貸出20冊3週間、滞在時間1時間(1/26~3/16は30分))

66 公民館事業の状況

(単位：人)

年 度	女性 学級	公民館講 座	高齢者 教室	家庭教 育学級	市民 大学	同和教育 講座	同和教育 学級	市民ハイ キング	その他
平成22年度	1,188	3,018	1,276	450	1,127	655	34	125	11,493
23年度	937	2,682	1,200	327	879	848	32	136	10,635
24年度	884	2,336	1,331	-	733	891	33	45	12,150
25年度	930	2,005	1,184	-	623	1033	34	124	6,487
26年度	854	2,247	1,193	-	678	1073	37	81	6,353
27年度	962	2,165	1,014	-	991	996	35	48	4,795
28年度	1,084	1,462	1,286	-	730	917	29	60	3,054
29年度	1,146	1,513	1,248	-	544	982	36	30	4,099
30年度	1,066	1,219	1,184	-	420	971	34	22	2,325
令和元年度	1,067	1,365	1,105	-	492	729	32	-	2,682
2年度	323	686	150	-	-	22	3	-	210
3年度	486	189	309	-	47	231	-	-	212
4年度	629	460	540	-	482	240	-	-	-
5年度	621	717	748	-	541	290	-	-	-
6年度	596	841	708	-	490	258	-	-	-

資料：公 民 館

67 文化会館の利用状況

年 度	利用日数 (日)	利用人員 (人)	利 用 件 数					
			計	音 楽	舞 踊	大 会	講 演	その他
平成22年度	172	48,107	284	189	13	9	11	62
23年度	178	47,357	288	153	8	21	6	100
24年度	210	50,100	362	236	17	29	14	66
25年度	126	48,621	361	217	5	12	6	121
26年度	119	41,240	214	117	15	33	5	44
27年度	116	46,710	205	123	8	14	7	53
28年度	115	41,444	195	129	12	12	5	37
29年度	112	33,698	198	130	7	19	3	39
30年度	120	38,938	204	138	13	11	3	39
令和元年度	108	35,303	186	128	5	19	5	29
2年度	52	9,281	76	40	8	5	8	15
3年度	91	14,341	159	87	10	13	7	42
4年度	117	25,263	203	110	13	25	7	48
5年度	120	31,172	197	126	6	13	7	45
6年度	92	23,659	165	114	5	22	1	23

資料：公 民 館

68 公民館・こもろ女性の家・乙女湖体育館の利用状況

(単位：人)

年 度	公民館	こもろ 女性の家	乙女湖 体育館
平成22年度	34,124	21,336	13,694
23年度	35,820	20,421	14,282
24年度	32,779	21,474	13,454
25年度	29,424	18,716	16,511
26年度	34,822	21,640	13,300
27年度	32,365	19,271	10,860
28年度	29,270	17,848	9,353
29年度	25,304	16,876	7,581
30年度	26,532	16,981	9,965
令和元年度	22,456	13,936	6,756
2年度	8,525	5,451	5,247
3年度	12,028	8,944	4,684
4年度	13,724	10,112	5,964
5年度	13,699	9,536	5,390
6年度	13,481	9,943	6,416

(注)平成30年4月1日から
働く婦人の家→こもろ女性の家に名称が変更。
(注)令和7年4月1日からこもろ女性の家は廃止。

資料：公 民 館

69 総合体育館・武道館・和田体育館・ゲートボール場の利用状況

(単位：人)

年 度	総合体育館	武道館	和田体育館	屋内ゲートボール場 すばく小館
平成22年度	41,013	18,890	8,317	13,184
23年度	42,577	16,957	8,018	14,491
24年度	41,625	15,781	8,694	16,454
25年度	34,384	16,861	8,830	17,555
26年度	47,368	19,245	8,052	16,892
27年度	43,714	19,345	8,149	16,783
28年度	47,748	20,423	5,507	13,832
29年度	48,466	26,475	5,728	11,979
30年度	52,444	20,923	5,810	11,550
令和元年度	54,351	18,869	5,457	7,898
2年度	22,428	8,454	5,077	5,514
3年度	28,837	9,294	5,603	8,334
4年度	32,185	9,887	6,463	7,671
5年度	36,848	9,357	6,056	9,857
6年度	38,612	10,218	6,826	10,225

資料：教育委員会

70 総合運動場・南城公園野球場・市営野球場の利用状況

(単位：人)

年 度	総合運動場	大栄小諸球場 (南城公園野球場)	市営野球場
平成22年度	16,820	21,139	14,472
23年度	16,239	23,910	15,506
24年度	20,022	27,577	13,561
25年度	21,392	35,255	15,115
26年度	19,227	26,315	15,760
27年度	12,194	24,555	11,279
28年度	9,660	28,780	12,937
29年度	9,051	17,435	11,769
30年度	11,224	20,156	8,061
令和元年度	8,456	17,880	3,167
2年度	6,117	9,776	3,218
3年度	9,140	13,140	1,903
4年度	8,960	10,622	4,758
5年度	9,808	9,675	4,012
6年度	18,849	12,760	3,254

資料：教育委員会

71 乙女湖公園運動場の利用状況

(単位：人)

年 度	テニスコート ゲートボール場
平成22年度	17,868
23年度	21,301
24年度	23,418
25年度	20,673
26年度	18,692
27年度	17,654
28年度	19,763
29年度	16,715
30年度	14,802
令和元年度	11,463
2年度	9,026
3年度	9,734
4年度	7,603
5年度	8,884
6年度	7,644

資料：教育委員会

72 藤村記念館の利用状況

(単位：人)

年 度	総 数			個 人		団 体	
	計	一 般	小中学生	一 般	小中学生	一 般	小中学生
平成25年度	51,005	48,985	2,020	37,862	1,121	11,123	899
26年度	49,483	47,598	1,885	35,366	894	12,232	991
27年度	43,321	41,999	1,322	33,875	788	8,124	534
28年度	42,798	41,490	1,308	32,829	823	8,661	485
29年度	39,703	38,280	1,423	25,221	649	13,059	774
30年度	34,624	33,570	1,054	17,954	490	15,616	564
令和元年度	32,695	31,508	1,187	18,069	633	13,439	554
2年度	14,994	14,611	383	9,901	211	4,710	172
3年度	19,497	18,842	655	13,008	235	5,834	420
4年度	26,875	26,108	767	20,161	453	5,947	314
5年度	28,386	27,541	845	21,936	484	5,605	361
6年度	33,854	32,791	1,063	25,625	515	7,166	548

資料：教育委員会

73 小山敬三美術館の利用状況

(単位：人)

年 度	総 数			個 人		団 体	
	計	一 般	小中学生	一 般	小中学生	一 般	小中学生
平成25年度	24,813	23,981	832	21,041	482	2,940	350
26年度	22,347	21,545	802	19,079	440	2,466	362
27年度	20,729	20,304	425	18,200	398	2,104	27
28年度	17,963	17,620	343	15,798	336	1,822	7
29年度	20,614	20,061	553	14,786	356	5,275	197
30年度	19,315	18,586	729	11,506	490	7,080	239
令和元年度	19,378	18,697	681	12,196	479	6,501	202
2年度	10,377	10,030	347	7,227	248	2,803	99
3年度	11,994	11,536	458	8,386	363	3,150	95
4年度	16,249	15,669	580	12,337	412	3,332	168
5年度	17,331	16,792	539	13,920	375	2,872	164
6年度	20,053	19,461	592	16,022	446	3,439	146

資料：教育委員会

74 郷土博物館の利用状況

(単位：人)

年 度	総 数			個 人		団 体	
	計	一 般	小中学生	一 般	小中学生	一 般	小中学生
平成17年度	55,294	52,202	3,092	38,232	1,634	13,970	1,458
18年度	50,680	47,992	2,688	37,003	1,597	10,989	1,091
19年度	50,306	47,038	3,268	38,095	1,843	8,943	1,425
20年度	45,256	42,711	2,545	34,863	1,761	7,848	784
21年度から休館、29年度に廃止							

資料：教育委員会

75 小諸義塾記念館の利用状況

(単位：人)

年 度	総 数			個 人		団 体	
	計	一 般	小中学生	一 般	小中学生	一 般	小中学生
平成25年度	13,121	12,579	542	11,450	274	1,129	268
26年度	12,726	12,095	631	10,840	190	1,255	441
27年度	11,410	10,932	478	9,962	250	970	228
28年度	12,011	11,356	655	10,534	279	822	376
29年度	13,105	12,519	586	9,185	208	3,334	378
30年度	11,023	10,478	545	6,111	219	4,367	326
令和元年度	10,809	10,197	612	6,430	325	3,767	287
2年度	5,909	5,787	122	3,663	60	2,124	62
3年度	7,577	7,442	135	5,050	63	2,392	72
4年度	6,426	6,255	171	4,608	120	1,647	51
5年度	5,847	5,659	188	4,533	116	1,126	72
6年度	6,709	6,363	346	5,080	103	1,183	243

資料：教育委員会

76 くらしかる浪漫館の利用状況

(単位：人)

年 度	総 数			個 人		団 体	
	計	一 般	小中学生	一 般	小中学生	一 般	小中学生
平成11年度	2,501	2,281	220	2,000	103	281	117
12年度	2,262	2,039	223	1,772	58	267	165
13年度	1,922	1,802	120	1,636	50	166	70
14年度	2,219	1,850	369	1,716	61	134	308
15年度	1,999	1,931	68	1,778	68	153	0
16年度	1,703	1,613	70	1,420	60	193	30
17年度から休館、29年度に廃止							

資料：教育委員会

77 小諸高原美術館の利用状況

(単位：人)

年 度	総 数			個 人		団 体	
	計	一 般	小中学生	一 般	小中学生	一 般	小中学生
平成21年度	9,332	9,004	328	8,311	127	693	201
22年度	10,731	10,405	326	9,849	146	556	180
23年度	9,982	9,645	337	8,911	337	734	0
24年度	9,843	9,539	304	9,234	134	305	170
25年度	12,843	11,488	1,355	10,895	1,020	593	335
26年度	9,517	9,012	505	8,585	346	427	159
27年度	10,842	10,101	741	9,730	492	371	249
28年度	13,252	12,451	801	11,940	799	511	2
29年度	13,867	13,333	534	12,517	499	816	35
30年度	14,326	13,622	704	13,097	704	525	0
令和元年度	13,703	13,171	532	12,780	532	391	0
2年度	10,228	9,700	528	9,676	528	24	0
3年度	14,145	13,042	1,103	13,042	1,103	0	0
4年度	17,336	16,320	1,016	16,300	1,016	20	0
5年度	21,531	20,459	1,072	20,254	1,072	205	0
6年度	17,145	16,153	992	15,897	990	256	2

資料：教育委員会

78 小諸高濱虚子記念館の利用状況

(単位：人)

年 度	総 数			個 人		団 体	
	計	一 般	小中学生	一 般	小中学生	一 般	小中学生
平成21年度	2,203	2,104	99	2,070	99	34	0
22年度	2,376	2,285	91	2,148	91	137	0
23年度	1,777	1,773	4	1,680	4	93	0
24年度	2,167	2,129	38	1,983	38	146	0
25年度	2,073	2,066	7	1,956	7	110	0
26年度	2,325	2,324	1	2,060	1	264	0
27年度	2,357	2,355	2	2,094	2	261	0
28年度	2,358	2,229	129	2,113	129	116	0
29年度	2,214	2,145	69	2,057	69	88	0
30年度	2,390	2,272	118	2,123	116	149	2
令和元年度	1,943	1,875	68	1,784	67	91	1
2年度	403	403	0	392	0	11	0
3年度	673	669	4	648	4	21	0
4年度	939	932	7	894	6	38	1
5年度	1,026	1,023	3	993	3	30	0
6年度	1,177	1,169	8	1,124	8	45	0

資料：教育委員会

79 観光地来訪者の状況

年次	総数 (延人員)	観光地					
		高峰高原	懐古園	菱野温泉	布引観音	浅間山	飯綱山公園
平成20年	1,700,200	451,500	665,000	53,900	335,900	29,200	164,700
21年	1,816,000	550,700	647,500	51,000	369,700	20,100	177,000
22年	1,830,600	547,700	644,900	48,300	367,900	52,300	169,500
23年	1,769,800	539,500	579,800	50,800	361,500	60,000	178,200
24年	1,957,100	640,100	624,200	51,200	378,700	67,800	195,100
25年	1,884,100	609,800	588,000	56,200	368,300	74,900	186,900
26年	1,858,700	610,700	566,000	52,700	373,300	69,300	186,700
27年	1,804,700	552,300	566,900	55,000	386,100	42,600	201,800
28年	1,842,300	552,400	599,100	54,800	381,300	36,200	218,500
29年	1,708,500	507,300	578,400	52,700	357,700	28,900	183,500
30年	1,607,300	473,300	529,100	51,100	315,500	41,700	196,600
令和元年	1,521,100	393,600	514,200	48,800	343,800	26,300	194,400
2年	892,500	349,100	227,800	24,600	208,800	21,000	61,200
3年	1,130,500	403,400	397,400	20,000	195,600	33,600	80,500
4年	1,395,000	416,900	570,100	32,400	241,400	39,200	95,000
5年	1,458,100	373,000	544,700	40,700	293,200	37,500	169,000
6年	1,452,800	380,800	533,600	40,000	307,100	31,800	159,500
令和6年1月	62,200	12,900	5,400	2,400	31,000	2,200	8,300
2月	64,700	13,900	7,500	2,000	29,400	2,000	9,900
3月	78,600	12,800	17,000	2,600	31,800	2,300	12,100
4月	174,000	14,800	113,300	2,400	25,900	1,200	16,400
5月	172,700	20,500	103,700	2,800	27,600	2,500	15,600
6月	102,500	33,500	32,400	1,500	20,700	2,200	12,200
7月	128,100	62,100	25,400	2,800	20,500	3,400	13,900
8月	215,700	82,100	75,800	7,200	28,200	4,500	17,900
9月	124,000	39,500	39,500	4,200	21,200	2,900	16,700
10月	106,700	21,400	37,900	4,600	24,000	4,100	14,700
11月	151,700	34,800	70,500	4,300	24,400	2,300	15,400
12月	71,900	32,500	5,200	3,200	22,400	2,200	6,400

資料：商工観光課

80 自動車保有台数

(単位：台)

年 度	総 数	貨 物 車		乗合 普通 小型	乗 用 車		被けん 引 車	特種(殊)		小 型 二
		普通	小型		普通	小型		特殊 用途	大型 特殊	
平成17年度	24,035	1,211	2,146	153	6,656	12,360	9	584	170	746
18年度	23,632	1,216	2,072	151	6,717	11,943	9	583	181	760
19年度	23,059	1,203	1,991	161	6,646	11,491	12	597	187	771
20年度	22,591	1,115	1,866	159	6,660	11,259	17	778		737
21年度	22,350	1,092	1,780	164	6,654	11,099	16	787		758
22年度	22,160	1,065	1,715	154	6,752	10,927	17	786		744
23年度	22,060	1,031	1,642	147	6,882	10,794	17	809		738
24年度	21,903	1,027	1,606	164	6,964	10,557	17	821		747
25年度	21,864	1,026	1,552	159	7,132	10,379	17	834		765
26年度	21,669	1,042	1,532	147	7,197	10,106	18	823		785
27年度	21,541	1,040	1,506	153	7,323	9,859	20	842		774
28年度	21,624	1,037	1,506	146	7,532	9,702	21	866		788
29年度	21,493	1,059	1,480	145	7,679	9,419	22	892		797
30年度	21,397	1,064	1,446	148	7,838	9,175	22	894		810
令和元年度	21,294	1,069	1,430	151	7,981	8,913	22	907		821
2年度	21,215	1,079	1,407	138	8,120	8,680	23	911		857
3年度	21,114	1,075	1,429	136	8,232	8,426	24	922		870
4年度	21,137	1,067	1,400	136	8,383	8,283	26	922		909
5年度	21,205	1,082	1,393	146	8,642	8,050	33	943		916
6年度	21,224	1,079	1,394	143	8,850	7,867	28	917		946

年 度	総 数	軽 自 動 車					小 型 特殊車	原 付 自 転 車		
		計	四 輪		三 輪	二 輪		第一種	第二種	ミ ニ カ ー
			乗用	貨物						
平成17年度	20,848	15,721	7,473	7,587	1	660	1,709	3,050	365	3
18年度	21,178	16,143	7,985	7,478	1	679	1,723	2,938	366	8
19年度	21,589	16,633	8,492	7,449	1	691	1,726	2,838	375	17
20年度	21,733	16,920	8,924	7,302	1	693	1,716	2,704	364	29
21年度	21,895	17,164	9,262	7,182	1	719	1,709	2,609	376	37
22年度	21,991	17,362	9,516	7,127	1	718	1,710	2,504	380	35
23年度	22,080	17,561	9,792	7,056	1	712	1,716	2,373	388	42
24年度	22,347	17,935	10,187	7,054	1	693	1,727	2,256	389	40
25年度	22,703	18,370	10,589	7,056	1	724	1,733	2,170	385	45
26年度	23,082	18,837	11,075	7,029	1	732	1,733	2,078	394	40
27年度	23,402	19,281	11,560	6,979	1	741	1,714	1,963	409	35
28年度	23,235	19,337	11,675	6,916	1	745	1,687	1,789	392	30
29年度	23,257	19,500	11,854	6,898	1	747	1,702	1,646	379	30
30年度	23,255	19,619	11,986	6,874	1	758	1,714	1,506	387	29
令和元年度	23,475	19,891	12,243	6,901	1	746	1,733	1,431	395	25
2年度	23,521	19,983	12,292	6,906	1	784	1,734	1,360	420	24
3年度	23,629	19,337	12,393	6,944	1	771	1,774	1,289	430	27
4年度	23,820	19,498	12,565	6,933	1	799	1,799	1,246	453	24
5年度	24,153	20,631	12,815	7,020	1	795	1,819	1,203	474	26
6年度	24,332	20,797	12,952	7,007	0	838	1,832	1,170	509	24
7年度	24,133	19,769	12,805	6,964	0	857	1,849	1,119	514	25

資料：企画課 税務課

81 上信越自動車道小諸インターチェンジの交通量

(単位：台)

年次	総数	入 口	
		入 口	出 口
平成25年	1,633,917	804,684	829,233
26年	1,590,718	773,264	817,454
27年	1,614,893	789,238	825,655
28年	1,642,599	808,699	833,900
29年	1,715,363	839,663	875,700
30年	1,716,577	843,463	873,114
令和元年	1,735,460	854,901	880,559
2年	1,475,933	722,122	753,811
3年	1,548,118	756,833	791,285
4年	1,663,949	815,423	848,526
5年	1,740,426	855,567	884,859
6年	1,753,144	857,427	895,717
7年	1,797,871	874,159	923,712
令和7年1月	132,855	65,113	67,742
2月	125,148	61,315	63,833
3月	143,923	70,203	73,720
4月	144,905	70,116	74,789
5月	151,560	74,030	77,530
6月	147,296	71,824	75,472
7月	162,645	78,249	84,396
8月	165,540	79,863	85,677
9月	151,949	73,660	78,289
10月	159,984	77,995	81,989
11月	163,004	79,126	83,878
12月	149,062	72,665	76,397

資料：東日本高速道路株式会社関東支社長野管理事務所

82 小諸駅乗降車人員の状況

(単位：人)

年次	総数	しなの鉄道	
		しなの鉄道	JR小海線
平成25年	1,757,917		577,001
26年	1,754,330	1,155,788	598,542
27年	1,746,215	1,141,092	605,123
28年	1,737,619	1,130,275	607,344
29年	1,777,281	1,140,195	637,086
30年	1,797,942	1,140,286	657,656
令和元年	1,723,459	1,102,809	620,650
2年	1,280,055	793,121	486,934
3年	1,376,483	856,186	521,002
4年	1,434,490	899,120	535,370
5年	1,474,679	929,312	545,367
6年	1,522,607	968,038	554,569
令和6年1月	119,593	75,861	43,732
2月	100,287	63,741	36,546
3月	98,953	63,810	35,143
4月	141,500	89,806	51,694
5月	139,815	88,076	51,739
6月	131,381	81,249	50,132
7月	130,568	82,839	47,729
8月	141,254	92,183	49,071
9月	135,599	84,813	50,786
10月	136,552	87,369	49,183
11月	133,044	85,230	47,814
12月	114,061	73,061	41,000

資料：都市計画課

83 郵便物の取扱状況

(日本郵便株式会社小諸郵便局取扱分)

年次	通常郵便物(通)					
	総数		普通		書留	
	引受	配達	引受	配達	引受	配達
平成13年	4,030,612	7,534,161	3,964,270	7,451,600	66,342	82,561
14年	4,034,568	7,562,147	3,975,429	6,588,570	66,493	83,729
15年	3,244,947	6,684,104	3,218,031	6,605,572	26,916	78,532
16年	3,069,148	6,564,527	3,048,744	6,483,581	20,404	80,946
17年	2,993,727	6,187,287	2,966,715	6,051,875	27,012	135,412
18年	3,361,723	4,749,996	3,317,513	4,630,333	44,210	119,663
19年	3,306,457	7,665,304	3,277,757	7,527,791	28,700	137,513
20年	3,318,395	7,886,672	3,291,344	7,760,652	27,051	126,020
21年	3,682,749	7,569,263	3,659,057	7,438,200	23,692	131,063
22年	3,371,254	7,527,648	3,341,709	7,363,818	29,545	163,830
23年	3,261,212	7,864,885	3,228,136	7,719,157	33,076	145,728
24年	3,583,926	7,769,433	3,525,993	7,616,417	57,933	153,016
25年	3,884,118	7,958,508	3,823,184	7,797,696	60,934	160,812
26年	3,947,677	8,086,373	3,888,881	7,934,597	58,796	151,776
27年	4,227,811	8,326,097	4,114,728	8,127,154	113,083	198,943
28年	4,017,727	8,321,120	3,943,520	8,173,629	74,207	147,491

年次	小包(個)					
	総数		普通		書留	
	引受	配達	引受	配達	引受	配達
平成13年	31,627	50,982	30,767	49,104	860	1,878
14年	37,680	51,674	36,745	49,751	935	1,923
15年	33,244	66,103	32,774	63,262	450	2,841
16年	26,693	74,607	25,721	72,622	972	1,985
17年	46,502	76,413	44,413	71,998	2,089	4,415
18年	37,974	79,777	36,227	75,603	1,747	4,147
19年	41,380	94,387	39,931	89,655	1,449	4,732
20年	38,315	89,636	36,171	85,472	2,144	4,164
21年	37,292	99,870	36,122	95,889	1,170	3,981
22年	52,427	128,311	51,093	122,039	1,334	6,272
23年	54,421	162,841	52,506	156,090	1,915	6,751
24年	44,765	149,123	42,812	145,949	1,953	3,174
25年	57,002	149,975	51,998	146,284	5,004	3,691
26年	65,317	166,415	59,610	163,098	5,707	3,317
27年	69,192	184,299	62,804	181,393	6,388	2,906
28年	68,852	186,087	61,010	183,720	7,842	2,367

資料：日本郵便株式会社小諸郵便局

※平成29年より公表データなし

84 市内郵便施設の状況

(令和7年1月1日現在)

郵便局	郵便ポスト	切手類販売所
11	94	31

簡易局5局含む

資料：日本郵便株式会社小諸郵便局

85 職業紹介状況（常用）

（単位：人）

年度	求人数		求職者数				就職件数			就職率 (%)
	有効	新規	有効(A)	新規		総数(B)	男	女		
				総数	男				女	
平成24年度	22,772	7,922	20,833	5,084	1,656	7.9
25年度	21,762	7,700	19,388	4,391	1,663	8.6
26年度	18,824	6,654	17,173	4,195	1,595	9.3
27年度	20,625	7,355	15,373	3,564	1,515	9.9
28年度	24,518	8,698	14,241	3,205	1,443	10.1
29年度	30,050	11,084	14,444	3,355	1,398	9.7
30年度	30,631	10,515	14,738	3,495	1,332	9.0
令和元年度	29,482	10,179	15,008	3,368	1,141	7.6
2年度	23,835	8,408	15,211	3,454	1,026	6.7
3年度	27,979	9,873	13,985	3,095	995	7.1
4年度	31,494	10,762	14,368	2,987	917	6.4
5年度	29,961	10,285	15,925	3,088	923	5.8
6年度	28,764	7,491	16,351	3,021	852	5.2
令和6年4月	2,563	702	1,397	319	72	6.2
5月	2,464	559	1,428	284	71	5.0
6月	2,420	627	1,430	244	64	4.5
7月	2,359	678	1,412	228	62	4.4
8月	2,347	574	1,354	218	59	4.4
9月	2,381	637	1,322	237	73	5.5
10月	2,372	621	1,379	289	82	5.9
11月	2,327	580	1,358	216	62	4.6
12月	2,307	597	1,279	185	62	4.8
令和7年1月	2,370	668	1,269	252	58	4.6
2月	2,397	580	1,339	277	78	5.8
3月	2,457	668	1,384	272	109	7.9

資料：佐久公共職業安定所小諸出張所

(注) 平成22年度からパートを含む。
男女雇用機会均等法により男女別の求人なし。
就職率 = B/A × 100

86 産業別新規求人状況（常用）

（単位：人）

区分	平成29年度	平成30年度	令和元年度	令和2年度	令和3年度	令和4年度	令和5年度	令和6年度
総数	5,048	4,520	4,559	3,632	4,564	4,438	4,059	3,703
農林漁業	85	35	55	54	37	30	26	30
建設業	694	657	694	798	920	755	481	536
製造業	910	802	791	495	794	777	602	495
卸・小売業	791	574	532	354	405	364	328	346
情報通信業	53	41	45	34	38	30	45	56
運輸・郵便業	226	226	212	159	263	214	291	267
不動産業	102	127	99	76	108	99	81	90
宿泊業・飲食サービス業	793	788	654	320	518	595	712	821
医療・福祉	55	55	606	512	511	464	491	443
他に分類されないサービス業	382	417	506	413	490	572	437	403
その他	368	306	365	417	480	538	565	216

資料：佐久公共職業安定所小諸出張所

(注) パートを除く。

87 職業紹介状況（臨時・季節）

（単位：人）

年度	求人数		求職者数				就職件数			就職率 (%)
	有効	新規	有効(A)	新規			総数(B)	男	女	
				総数	男	女				
平成25年度	548	201	938	395	58	6.2
26年度	584	213	755	329	40	5.3
27年度	1,647	594	1,715	639	130	7.6
28年度	1,586	610	1,144	424	99	8.7
29年度	2,407	840	973	391	92	9.5
30年度	1,559	530	660	325	88	13.3
令和元年度	1,034	364	631	255	101	16.0
2年度	897	357	689	222	130	18.9
3年度	1,269	444	588	190	79	13.4
4年度	1,397	498	589	186	83	14.1
5年度	1,283	435	466	158	68	14.6
6年度	736	142	422	121	65	15.4
令和6年4月	85	16	13	2	6	46.2
5月	78	17	10	3	7	70.0
6月	79	15	9	3	6	66.7
7月	70	12	10	1	4	40.0
8月	57	5	9	3	6	66.7
9月	41	8	8	3	3	37.5
10月	51	22	12	5	3	25.0
11月	44	6	18	8	5	27.8
12月	42	3	82	64	6	7.3
令和7年1月	60	29	121	25	8	6.6
2月	67	7	97	1	7	7.2
3月	62	2	33	3	4	12.1

資料：佐久公共職業安定所小諸出張所

（注）平成22年度からパートを含む。
男女雇用機会均等法により男女別の求人なし。
就職率＝B/A×100

88 産業別新規求人状況（臨時・季節）

（単位：人）

区分	平成 29年度	平成 30年度	令和 元年度	令和 2年度	令和 3年度	令和 4年度	令和 5年度	令和 6年度
総数	300	195	100	130	173	216	188	85
農林漁業	0	1	0	19	5	8	3	2
建設業	8	8	7	3	5	5	5	11
製造業	18	59	17	8	11	8	2	0
卸・小売業	7	5	7	9	15	13	4	12
情報通信業	0	0	0	0	0	0	0	0
運輸・郵便業	8	2	3	1	8	5	5	6
不動産業	0	0	0	0	3	0	0	0
宿泊業・飲食サービス業	16	0	1	5	6	15	1	2
医療・福祉	20	9	0	0	0	1	2	0
他に分類されないサービス業	208	99	58	12	29	43	66	17
その他	15	12	7	73	91	118	100	35

資料：佐久公共職業安定所小諸出張所

（注）パートを除く。

89 失業給付状況（一般）

年 度	受給資格決定件数(件)		
	総 数	男	女
平成25年度	1,154	515	639
26年度	1,091	502	589
27年度	960	402	558
28年度	841	340	501
29年度	810	348	462
30年度	879	398	481
令和元年度	860	381	479
2年度	988	449	539
3年度	745	350	395
4年度	852	358	494
5年度	897	410	487
6年度	842	380	462
令和6年4月	83	37	46
5月	106	46	60
6月	80	40	40
7月	60	21	39
8月	73	40	33
9月	72	30	42
10月	63	27	36
11月	53	27	26
12月	43	22	21
令和7年1月	61	27	34
2月	73	31	42
3月	75	32	43

年 度	基本手当支給金額(千円)			受給者実人員(人)		
	総 額	男	女	総 数	男	女
平成25年度	618,498	346,912	271,586	4,985	2,431	2,554
26年度	497,843	276,143	221,694	4,124	1,944	2,180
27年度	431,318	235,772	195,546	3,591	1,676	1,915
28年度	339,664	162,614	177,049	2,923	1,215	1,708
29年度	317,135	157,468	159,667	2,693	1,177	1,516
30年度	333,052	179,002	154,049	2,806	1,238	1,478
令和元年度	382,872	197,927	184,944	3,128	1,420	1,708
2年度	571,611	268,643	302,961	4,013	1,755	2,258
3年度	400,057	206,672	193,380	3,277	1,509	1,768
4年度	367,990	174,621	193,363	3,043	1,264	1,779
5年度	428,106	211,366	216,734	3,345	1,475	1,870
6年度	432,333	218,342	213,990	3,258	1,490	1,768
令和6年4月	35,981	17,359	18,621	288	132	156
5月	41,115	22,046	19,068	282	134	148
6月	38,081	18,693	19,388	303	131	172
7月	45,843	22,094	23,748	337	148	189
8月	38,395	20,067	18,327	296	140	156
9月	35,245	18,314	16,930	273	121	152
10月	42,391	21,281	21,109	280	127	153
11月	30,517	15,686	14,830	250	119	131
12月	31,142	15,509	15,632	245	113	132
令和7年1月	35,154	17,936	17,218	242	111	131
2月	28,568	14,333	14,235	228	106	122
3月	29,897	15,018	14,879	234	108	126

※「総額欄」男女欄の千円未満切捨てにより、一致しない場合あり。

(注) 短時間含む。

資料：佐久公共職業安定所小諸出張所

90 失業給付状況（短期雇用特例一時金）

年 度	短期雇用特例一時金支給金額(千円)			受 給 人 員 (人)		
	総 額	男	女	総 数	男	女
平成25年度	52,504	24,537	27,967	276	127	149
26年度	46,679	21,294	25,383	242	108	134
27年度	46,485	20,925	25,560	242	105	137
28年度	42,949	21,116	21,833	225	108	117
29年度	45,054	23,091	21,963	228	115	113
30年度	43,104	21,389	21,715	219	108	111
令和元年度	39,442	18,770	20,671	193	88	105
2年度	36,476	16,937	19,529	180	80	100
3年度	33,592	15,087	18,503	169	72	97
4年度	32,235	14,916	17,318	160	71	89
5年度	28,481	13,312	15,167	136	62	74
6年度	26,368	11,144	15,224	126	52	74
令和6年4月	228	0	228	1	0	1
5月	291	291	0	1	1	0
6月	0	0	0	0	0	0
7月	0	0	0	0	0	0
8月	0	0	0	0	0	0
9月	0	0	0	0	0	0
10月	195	0	195	1	0	1
11月	0	0	0	0	0	0
12月	5,396	2,429	2,967	25	11	14
令和7年1月	14,752	4,882	9,869	71	24	47
2月	5,261	3,540	1,720	26	16	10
3月	243	0	243	1	0	1

※「総額欄」男女欄の千円未満切捨てにより、一致しない場合あり。

資料：佐久公共職業安定所小諸出張所

91 勤労者互助会加入状況

(各年5月1日現在)

年 次	事業所数 (所)	会員数 (人)
平成14年	119	1,137
15年	119	1,095
16年	114	1,035
17年	109	989
18年	114	976
19年	120	992
20年	116	923
21年	111	894
22年	111	873
23年	114	890
24年	110	972
25年	110	945
26年	116	985
27年	119	985
28年	122	1,002
29年	121	949
30年	115	944
令和元年	114	961
2年	112	959
3年	111	947
4年	111	954
5年	111	980
6年	111	995
7年	113	990

資料：商工観光課

92 生活保護費の状況

(単位：千円)

年度	総額	生活保護費						
		生活扶助	住宅扶助	教育扶助	介護扶助	医療扶助	施設事務費	その他
平成24年度	443,083	159,066	41,200	2,924	13,829	190,597	33,594	1,873
25年度	463,826	154,253	45,430	2,977	14,739	212,974	31,809	1,644
26年度	451,730	157,968	46,187	3,562	13,602	191,498	37,165	1,748
27年度	444,322	151,449	45,316	3,261	13,927	189,507	38,712	2,150
28年度	544,358	150,785	48,452	3,581	10,981	285,481	42,233	2,845
29年度	464,087	136,860	45,105	1,898	9,204	229,415	38,720	2,885
30年度	440,924	130,396	44,110	1,223	6,683	217,729	38,886	1,897
令和元年度	421,661	133,360	45,017	1,425	3,571	196,970	39,945	1,373
2年度	429,898	131,083	44,749	1,308	3,980	205,469	41,879	1,430
3年度	454,122	132,694	45,369	1,555	4,803	229,677	39,009	1,015
4年度	417,452	129,464	44,805	973	7,828	194,565	39,040	777
5年度	509,166	129,077	44,542	822	7,097	276,762	49,985	881

資料：福祉課

93 生活保護世帯数・人員の状況

(年間延数)

年度	延世帯数	生活		住宅 (世帯数)	教育 (世帯数)	介護 (世帯数)
		世帯数	世帯員(人)			
平成24年度	2,714	2,496	3,393	2,080	173	308
25年度	2,772	2,506	3,453	2,161	163	335
26年度	2,759	2,525	3,461	2,164	185	382
27年度	2,820	2,496	3,423	2,150	170	386
28年度	2,946	2,559	3,481	2,216	195	406
29年度	2,764	2,425	3,101	2,124	101	409
30年度	2,667	2,322	2,950	2,034	94	400
令和元年度	2,720	2,437	3,038	2,077	120	397
2年度	2,768	2,477	3,045	2,045	112	367
3年度	2,786	2,502	3,090	2,072	112	404
4年度	2,734	2,452	2,952	2,053	82	431
5年度	2,750	2,429	2,841	2,056	66	424

年度	医療		出産 (世帯数)	生業 (世帯数)	葬祭 (世帯数)
	世帯数	世帯員(人)			
平成24年度	2,076	2,450	-	110	2
25年度	2,185	2,676	-	139	2
26年度	2,223	2,729	1	141	5
27年度	2,252	2,744	-	140	6
28年度	2,465	3,009	-	194	8
29年度	2,302	2,715	-	98	7
30年度	2,157	2,547	-	60	6
令和元年度	2,380	2,887	2	31	5
2年度	2,430	2,833	-	21	7
3年度	2,475	2,895	1	4	8
4年度	2,424	2,792	-	36	3
5年度	2,413	2,739	-	36	6

94 身体障がい者の状況

(令和7年3月31日現在 単位：人)

総数	視覚障がい	聴覚障がい	ろうあ	音声言語機能障がい	体幹障がい	呼吸器機能障がい	上肢切断
1,630	142	183	10	16	159	28	24

上肢機能障がい	下肢切断	下肢機能障がい	心臓機能障がい	じん臓機能障がい	平衡機能障がい	ぼうこう直腸機能障がい	その他
185	13	395	253	110	3	85	24

資料：福祉課

95 募金の状況

(単位：円)

年 度	日本赤十字社事業社資			赤い羽根共同募金		
	目 標	実 績	達成率(%)	目 標	実 績	達成率(%)
平成22年度	6,142,000	7,014,053	114.20	8,000,000	7,064,906	88.31
23年度	6,142,000	6,974,500	113.55	8,000,000	6,835,308	85.44
24年度	6,267,000	6,777,950	108.15	8,000,000	6,729,176	84.11
25年度	5,946,000	6,636,650	111.62	8,000,000	6,633,381	82.92
26年度	5,906,000	6,381,600	108.05	8,000,000	6,521,965	81.52
27年度	5,903,000	6,296,979	106.67	7,000,000	6,080,363	86.86
28年度	5,939,000	6,120,960	103.06	6,000,000	6,078,197	101.30
29年度	6,239,000	6,250,445	100.18	6,000,000	5,894,209	98.24
30年度	6,169,000	6,179,050	100.16	6,000,000	5,684,851	94.75
令和元年度	5,957,000	6,060,050	101.73	5,750,000	5,599,636	97.38
2年度	5,889,000	6,114,500	103.83	5,600,000	5,661,718	101.10
3年度	5,703,000	5,862,100	102.79	5,660,000	5,590,044	98.76
4年度	6,016,000	5,526,520	91.86	5,500,000	5,310,878	96.56
5年度	5,961,000	5,351,700	89.78	5,200,000	5,141,186	98.87
6年度	5,858,000	5,253,973	89.69	4,900,000	5,111,599	104.32

資料：小諸市社会福祉協議会

96 保育園の概況

(各年4月1日現在 単位：人)

年 度	保育園数	定 員	園 児 数				職 員 数				
			総 数	公立園児数		私立園児数		総 数	園 長	保育士	その他
				3歳未満	3歳以上	3歳未満	3歳以上				
平成22年度	9	730	607	103	366	68	70	132	9	100	23
23年度	9	730	614	116	353	77	68	140	9	109	22
24年度	9	730	623	131	357	69	66	150	9	114	27
25年度	9	730	621	117	372	63	69	143	9	111	23
26年度	9	730	631	131	356	77	67	146	9	113	24
27年度	9	730	598	133	335	71	59	150	9	113	28
28年度	9	730	601	140	328	72	61	157	9	115	33
29年度	9	730	596	129	337	74	56	166	9	121	36
30年度	9	730	611	126	342	82	61	163	9	122	32
令和元年度	9	739	619	133	345	77	64	165	9	126	30
2年度	9	724	571	147	306	65	53	170	9	126	35
3年度	9	724	571	156	298	67	50	137	9	114	14
4年度	8	704	569	146	296	76	51	153	8	120	25
5年度	8	704	569	127	314	80	48	151	8	108	35
6年度	8	704	598	152	316	78	52	170	8	133	29
7年度	8	704	603	146	325	78	54	183	8	133	42

資料：こども家庭支援課

97 介護保険・要介護・要支援認定者の状況

(各年12月末現在)

年次	1号被保険者(65歳以上)							2号被保険者(40~64歳)							合計 (人)
	要支援	要介護					計(人)	要支援	要介護					計(人)	
		1	2	3	4	5			1	2	3	4	5		
平成23年	311	357	342	267	254	224	1,755	10	9	15	2	6	6	48	1,803
24年	336	363	334	278	249	239	1,799	11	8	10	2	4	5	40	1,839
25年	367	385	338	266	266	233	1,906	10	5	11	2	5	4	37	1,943
26年	408	407	336	266	247	242	1,900	8	6	9	1	3	5	32	1,932
27年	419	430	334	243	267	207	1,900	9	4	8	1	3	1	26	1,926
28年	397	425	303	217	279	185	1,772	7	5	7	2	3	1	25	1,797
29年	335	441	309	239	284	164	1,797	9	3	7	1	0	1	21	1,818
30年	357	421	323	214	307	175	1,839	4	3	2	1	1	3	14	1,853
令和元年	348	446	319	249	287	190	1,905	4	2	5	1	4	1	17	1,922
2年	369	437	330	263	315	191	1,866	3	1	6	0	2	3	15	1,881
3年	397	415	282	265	309	198	1,866	4	2	5	1	3	0	15	1,881
4年	427	414	292	240	328	208	1,909	6	2	5	3	5	0	21	1,930
5年	415	400	295	260	340	198	1,908	5	1	6	1	1	2	18	1,926
6年	468	390	309	234	354	195	1,950	2	2	3	2	3	2	14	1,964
7年	473	390	303	239	335	203	1,943	5	1	5	4	3	1	19	1,962

資料：高齢福祉課

98 介護保険事業所・老人福祉施設の状況

(令和7年12月末現在)

事業所の種類	事業所数	定員
訪問介護	7	
通所介護	8	301
地域密着型通所介護	7	96
定期巡回・随時対応型 訪問介護看護	1	
短期入所生活介護	4	
短期入所療養介護	4	
訪問リハビリテーション	3	
通所リハビリテーション	3	180
訪問看護	6	
グループホーム	4	54
小規模多機能型居宅介護	2	58
特定施設入居者生活介護	4	207
居宅介護支援	11	
介護予防支援	2	
福祉用具貸与	1	
特定福祉用具販売	1	164
介護老人福祉施設	2	87
地域密着型 介護老人福祉施設	3	300
介護老人保健施設	3	42
介護療養型医療施設 ・介護医療院	1	45
軽費老人ホーム (ケアハウス)	1	
老人福祉センター	1	

資料：高齢福祉課

99 国民健康保険の概況(保険者負担分)

年 度	被 保 険 者			保 険 税		療 養 の 給 付	
	世 帯	人 員(人)	総人口比 (%)	調定額 (千円)	被保険者 1人当たり (円)	件数(件)	金額(千円)
平成21年度	7,223	13,238	29.4	1,338,888	101,140	176,729	2,384,089
22年度	7,213	13,108	29.6	1,167,428	89,062	174,378	2,520,427
23年度	7,284	13,095	29.5	1,141,746	87,189	174,878	2,627,103
24年度	7,273	12,978	29.5	1,137,743	87,667	175,236	2,633,075
25年度	7,301	12,847	29.2	1,117,721	87,002	176,013	2,617,582
26年度	7,301	12,662	28.8	1,090,784	86,146	180,877	2,749,835
27年度	7,163	12,243	27.8	1,158,704	94,642	184,022	2,915,257
28年度	7,033	11,787	26.9	1,156,352	98,104	181,920	2,708,450
29年度	6,811	11,204	25.8	1,129,437	100,807	175,615	2,693,279
30年度	6,670	10,785	24.6	1,052,775	97,615	171,567	2,671,728
令和元年度	6,467	10,342	24.1	1,043,736	100,922	167,458	2,559,636
2年度	6,335	9,977	23.9	1,005,034	100,735	151,769	2,475,326
3年度	6,228	9,621	23.1	995,314	103,452	156,917	2,651,337
4年度	6,054	9,245	22.3	935,157	101,153	155,869	2,654,764
5年度	5,881	8,862	21.5	881,872	99,512	156,300	2,665,582
6年度	5,691	8,441	20.6	869,274	102,982	151,745	2,637,804

年 度	療 養 費		出 産 育 児 一 時 金		葬 祭 費		高 額 療 養 費	
	件数(件)	金額(千円)	件数(件)	金額(千円)	件数(件)	金額(千円)	件数(件)	金額(千円)
平成21年度	3,050	21,519	62	24,690	63	1,890	4,097	248,450
22年度	2,984	21,784	67	27,950	63	1,890	4,234	288,656
23年度	3,151	23,641	63	26,370	69	2,070	4,269	330,550
24年度	3,281	23,805	57	23,820	77	2,310	4,867	339,350
25年度	3,319	25,191	68	28,440	61	1,830	5,242	317,153
26年度	3,583	26,273	47	19,719	67	2,010	5,574	339,004
27年度	3,509	25,388	40	16,752	66	1,980	6,328	381,917
28年度	3,212	22,576	41	17,220	62	3,060	6,140	366,161
29年度	3,299	21,936	33	13,827	72	3,600	6,535	372,308
30年度	3,390	19,570	31	13,004	72	3,600	6,420	367,680
令和元年度	3,585	21,760	40	16,447	51	2,550	6,147	338,966
2年度	3,121	18,531	24	9,125	61	3,050	6,305	343,253
3年度	3,083	20,404	24	10,062	66	3,300	7,170	394,543
4年度	3,180	22,241	20	8,388	57	2,850	7,374	392,964
5年度	3,140	18,885	17	8,020	42	2,100	7,333	407,983
6年度	2,923	17,394	20	9,988	62	3,100	7,408	418,433

資料：市民課

(注)平成20年度から75歳以上被保険者は後期高齢者医療制度へ移行。

100 国民健康保険の給付状況(一般+退職)(全費用額)

(令和6年度)

	療 養 の 給 付						療 養 費
	総 数	入 院	入院外	歯 科	薬剤の支給	訪 問 看護	
件 数	151,745	1,978	73,316	19,366	56,434	651	2,923
費用額 (千円)	3,580,309	1,367,749	1,159,059	245,829	713,408	39,260	23,570
一件あたり 費用額 (円)	23,594	691,481	15,809	12,694	12,641	60,308	8,064

資料：市民課

(注)食事療養・生活療養は除く。

101 医療施設の状況

(長野県衛生年報) (各年10月1日現在 薬局は3月末)

年次	病院	一般診療所	歯科	薬局
平成27年	3	29	19	24
28年	3	29	19	28
29年	3	31	18	28
30年	3	33	18	28
令和元年	3	32	18	28
2年	3	32	18	27
3年	3	33	18	27
4年	2	33	17	25
5年	2	31	16	26

資料：健康づくり課

102 医療従事者数

(長野県衛生年報) (各年12月31日現在 単位：人)

年次	医療施設 従事医師	医療施設従 事歯科医師	薬局・病院 等従事薬剤 師	就業 保健師	就業 助産師	就業 看護師	就業 准看護師	就業 歯科衛生士	就業 歯科技工士
平成22年	88	29	72	24	11	477	141	43	8
24年	87	27	70	21	13	495	143	43	7
26年	85	29	77	23	20	526	126	46	6
28年	96	28	79	27	14	532	123	49	6
30年	103	26	84	25	15	542	113	46	5
令和2年	96	26	87	30	16	531	104	55	7
4年	94	21	81	29	16	540	90	34	6
6年	95	18	101	31	16	537	95	45	7

資料：健康づくり課

103 原因別死亡者数

(人口動態調査統計) (単位：人)

年次	総数	脳血管 疾患	悪性 新生物 (がん等)	心疾患	結核	肺炎	不慮の 事故	老衰	その他
平成22年	474	64	148	92	-	35	13	8	114
23年	393	50	125	76	1	61	16	23	42
24年	505	44	138	85	2	57	12	15	152
25年	506	43	131	82	1	43	19	17	170
26年	483	59	119	88	0	25	17	14	161
27年	492	53	116	97	-	49	11	27	139
28年	516	43	133	66	2	48	20	34	170
29年	511	53	145	90	-	28	17	26	152
30年	507	34	131	89	2	37	15	42	157
令和元年	517	31	122	89	1	33	13	59	169
2年	526	36	122	108	2	21	13	50	174
3年	508	38	128	79	1	20	12	55	175
4年	579	46	122	111	-	29	11	62	198
5年	587	32	131	95	-	30	23	70	206
6年	582	44	134	86	-	25	22	62	209

資料：健康づくり課

104 結核予防・予防接種実施状況

(単位：延べ人)

年 度	結 核 予 防	
	胸部レントゲン検診	B C G 接 種
平成26年度	2,370	313
27年度	2,700	312
28年度	2,812	325
29年度	2,801	299
30年度	2,663	281
令和元年度	2,596	297
2年度	2,342	288
3年度	2,143	272
4年度	2,453	255
5年度	2,379	264
6年度	2,306	208

(注) 平成27年度よりリフト付検診受診者数を加えた。

年 度	予 防 接 種												
	麻しん	風しん	麻しん風しん混合	四種混合	三種混合	二種混合	日本脳炎	小児マヒ(生ポリオ)	小児マヒ(不活化ポリオ)	ヒブワクチン	小児用肺炎球菌ワクチン	水痘	B型肝炎
平成22年度	-	2	1,524	-	1,464	437	1,496	680	-	-	-	-	-
23年度	-	-	1,346	-	1,423	382	3,182	653	-	-	-	-	-
24年度	1	1	1,385	276	1,001	405	2,536	255	843	-	-	-	-
25年度	-	1	646	1,195	312	384	1,604	-	323	1,575	1,525	-	-
26年度	1	-	698	1,289	55	427	1,393	-	173	1,339	1,331	811	-
27年度	-	-	630	1,221	-	339	1,197	-	49	1,214	1,205	667	-
28年度	-	-	586	1,151	-	362	1,353	-	24	1,132	1,140	487	458
29年度	-	-	580	1,163	-	359	1,458	-	17	1,155	1,145	534	851
30年度	-	-	595	1,147	-	386	1,518	-	8	1,138	1,147	556	871
令和元年度	-	-	604	1,153	-	267	1,366	-	1	1,102	1,122	551	805
2年度	-	-	580	1,058	-	312	1,494	-	-	1,081	1,057	537	783
3年度	-	-	554	1,058	-	259	991	-	-	1,053	1,045	504	786
4年度	-	-	546	1,060	-	271	1,360	-	-	1,058	1,061	519	772
5年度	-	-	527	935	-	224	1,060	-	-	852	848	478	634
6年度	-	-	480	337	-	312	1,269	-	-	277	864	402	646

資料：健康づくり課

(注) 四種混合は平成24年11月から。

小児マヒ(生ポリオ)は平成24年8月まで。

小児マヒ(不活化ポリオ)は平成24年9月から。

ヒブワクチン、小児用肺炎球菌ワクチンは平成25年4月から。

水痘は平成26年10月から。

B型肝炎ワクチンは平成28年10月から。

105 ごみの処理状況

(単位：t)

年 度	処 理 量	処 理 状 況			一日平均 処理量
		堆肥化	焼却	埋立	
平成22年度	8,625	2,570	5,512	543	24
23年度	8,810	2,557	5,700	553	24
24年度	8,853	2,600	5,679	574	24
25年度	8,743	2,564	5,612	567	24
26年度	8,893	2,503	5,811	579	24
27年度	8,895	2,441	6,034	420	24
28年度	9,342	2,367	6,686	289	26
29年度	9,638	2,258	7,080	300	26
30年度	9,645	2,239	7,107	299	26
令和元年度	9,870	2,248	7,306	316	27
2年度	9,788	2,135	7,288	365	27
3年度	9,778	2,089	7,372	317	27
4年度	9,639	2,044	7,292	303	26
5年度	9,154	1,954	6,915	285	25
6年度	8,785	1,914	6,578	293	24

資料：生活環境課

106 し尿等の処理状況（月別）

（単位：kℓ）

月別	処理量	月別	処理量
令和6年4月	966.3	10月	1,008.6
5月	976.0	11月	962.6
6月	995.6	12月	846.2
7月	993.4	令和7年1月	868.4
8月	912.3	2月	833.7
9月	1,042.9	3月	893.5

資料：浅麓環境施設組合

107 し尿等の処理状況（年度別）

（単位：kℓ）

年度	総計	処理量		
		生し尿	浄化槽雑排水汚泥	高速堆肥製造工場 ビット汚水
平成22年度	17,825.5	10,626.7	7,198.8	...
23年度	16,723.7	9,657.8	7,065.9	...
24年度	16,382.0	8,891.2	7,490.8	...
25年度	15,350.5	8,081.6	7,268.9	...
26年度	13,912.6	7,787.9	6,124.7	...
27年度	13,501.9	7,518.2	5,983.7	...
28年度	12,734.6	7,152.0	5,582.6	...
29年度	12,480.9	6,712.5	5,768.4	...
30年度	12,516.0	6,605.9	5,910.1	...
令和元年度	12,851.0	6,506.2	6,074.8	...
2年度	12,268.7	6,313.6	5,955.1	...
3年度	12,001.5	6,073.3	5,928.2	...
4年度	11,917.7	5,853.5	6,064.2	...
5年度	11,289.3	5,708.0	5,581.3	...
6年度	11,299.5	5,754.0	5,545.5	...

資料：浅麓環境施設組合

（注）高速堆肥製造工場は平成18年7月に閉鎖。

108 火葬場施設の使用状況

年度	火葬数（件）			死胎（件）			霊柩車 使用件数		
	総数	小諸分	他市町村分	小諸分	他市町村分				
平成22年度	2,433	516	1,917	4	16	478			
23年度	2,609	504	2,105	3	12	470			
24年度	2,657	559	2,098	5	24	507			
25年度	2,651	515	2,136	4	19	480			
26年度	2,608	512	2,096	5	30	477			
27年度	2,531	543	1,988	3	19	504			
年度	一般火葬（件）			ペット火葬（件）			霊安室・多目的室		
	総数	小諸市	他市町村	総数	小諸市	他市町村	総数	小諸市	他市町村
28年度	2,605	503	2,102	217	57	160	32	6	26
29年度	2,600	518	2,082	252	64	188	34	6	28
30年度	2,652	493	2,159	255	62	193	37	8	29
令和元年度	2,623	503	2,120	249	55	194	17	8	9
2年度	2,643	504	2,139	264	69	195	20	7	13
3年度	2,730	509	2,221	268	57	211	12	4	8
4年度	2,997	571	2,426	228	53	175	19	3	16
5年度	2,950	602	2,348	260	61	199	24	7	17
6年度	3,041	583	2,458	256	51	205	36	13	23

資料：佐久広域連合

（注）火葬件数について、佐久平斎場の供用開始（平成28年度）からペット火葬等が追加となったため、それらの実績の集計に変更。（令和7年～）

（注）霊柩車について、霊柩車使用に対して自宅、葬儀場等の出発地点となる所在地（市町村）別に集計していたことから、火葬場使用実績に関連した統計実績ではないため、霊柩車使用件数を削除。（令和7年～）

109 畜犬の登録等の状況

年 度	登 録 数	新規登録数	注 射 数
平成22年度	3,070	224	2,658
23年度	2,954	196	2,536
24年度	2,937	256	2,518
25年度	2,894	205	2,467
26年度	2,798	133	2,369
27年度	2,654	190	2,328
28年度	2,611	173	2,283
29年度	2,537	136	2,146
30年度	2,497	142	2,118
令和元年度	2,433	160	2,045
2年度	2,388	160	2,030
3年度	2,341	141	1,984
4年度	2,313	114	1,959
5年度	2,325	218	1,935
6年度	2,311	214	1,940

資料：生活環境課

110 公害苦情の受付件数

年 度	総数(件数)	種 別				
		水 質	臭 気	騒音・振動	大 気	その他
平成22年度	85	1	37	9	19	19
23年度	72	3	28	6	11	24
24年度	79	7	34	5	9	24
25年度	87	0	48	6	3	30
26年度	106	0	59	4	2	41
27年度	71	0	42	0	0	29
28年度	68	0	35	0	0	33
29年度	70	3	23	5	0	39
30年度	71	2	51	5	0	13
令和元年度	120	4	47	7	0	62
2年度	130	8	55	5	0	62
3年度	100	0	41	4	0	55
4年度	111	5	33	4	1	68
5年度	124	2	24	9	0	89
6年度	122	1	34	6	0	81

資料：生活環境課

111 下水道の状況

(令和7年3月31日現在)

区 分	市全域		事業認可区域		整備区域			整備率 (D/B)	普及率 (E/A)	水洗化率 (F/E)	年間 総処理 水量
	面積	人口 (A)	面積 (B)	人口 (C)	面積 (D)	人口 (E)	水洗化 人口(F)				
単 位	ha	人	ha	人	ha	人	人	%	%	%	千m ³
公 共 下 水 道	9,855	41,057	963	20,700	876.1	21,183	20,113	91.0%	51.6%	94.9%	2,253
特定環境保全公共下水道	9,855	41,057	350	8,090	317.9	7,874	7,685	90.8%	19.2%	97.6%	780
農 業 集 落 排 水	9,855	41,057	275	7,580	275.4	5,599	4,976	100.0%	13.6%	88.9%	413
合 併 浄 化 槽	9,855	41,057				6,168	6,103		15.0%	98.9%	

資料：下水道課

112 給水人口・戸数及び契約数

	令和元年度	令和2年度	令和3年度	令和4年度	令和5年度	令和6年度
給水人口（人）	43,252	42,993	42,802	42,642	42,463	42,208
給水戸数（戸）	19,310	19,389	19,491	19,642	19,882	20,014
給水契約件数 （開栓数）	19,747	19,829	19,931	20,195	20,343	20,445

資料：上水道課

113 上水道の取水及び給水状況

(単位：m³)

	令和元年度	令和2年度	令和3年度	令和4年度	令和5年度	令和6年度
年間総配水量	6,163,401	6,228,791	6,136,313	6,249,005	6,216,908	6,184,828
年間総給水量 (年間総有収水量)	4,928,890	4,982,954	4,913,457	4,879,669	4,850,008	4,824,538

○ 給水の内訳

(単位：m³ 月平均)

年 度	総 数	月平均総有収水量	
		家庭及び事業用	公衆浴場用
平成22年度	406,179	405,627	484
23年度	405,117	404,590	552
24年度	399,298	398,870	527
25年度	406,987	406,667	428
26年度	395,728	395,440	320
27年度	419,955	419,611	288
28年度	410,769	410,484	344
29年度	407,000	406,785	285
30年度	409,501	409,290	215
令和元年度	410,740	410,513	211
2年度	415,246	415,075	227
3年度	409,455	409,374	171
4年度	406,639	406,639	81
5年度	404,167	404,167	0
6年度	402,044	402,044	0

資料：上水道課

114 上水道企業会計の収入支出の状況（消費税抜額）

（単位：円）

年 度	収 益 的 収 支			資 本 的 収 支		
	収 入	支 出	利益又は欠損	収 入	支 出	利益又は欠損
平成19年度	886,532,143	785,156,882	101,375,261	116,115,955	342,491,636	△ 226,375,681
20年度	904,526,305	769,765,825	134,760,480	108,733,650	362,256,430	△ 253,522,780
21年度	864,067,083	785,601,125	78,465,958	120,843,450	460,643,843	△ 339,800,393
22年度	886,164,450	770,725,209	115,439,241	135,203,600	397,341,799	△ 262,138,199
23年度	878,321,378	771,988,591	106,332,787	130,286,100	363,361,976	△ 233,075,876
24年度	877,415,952	742,401,241	135,014,711	136,640,500	368,811,810	△ 232,171,310
25年度	884,423,753	742,206,681	142,217,072	82,528,400	354,321,084	△ 271,792,684
26年度	923,203,113	785,704,065	137,499,048	230,443,180	500,927,963	△ 270,484,783
27年度	960,124,664	841,090,360	119,034,304	589,080,420	753,478,925	△ 164,398,505
28年度	957,901,677	844,169,969	113,731,708	173,429,849	404,850,396	△ 231,420,547
29年度	941,814,685	780,044,322	161,770,363	61,092,399	279,738,215	△ 218,645,816
30年度	950,255,027	798,363,426	151,891,601	21,966,000	279,800,206	△ 257,834,206
令和元年度	940,380,650	798,307,771	142,072,879	534,785,639	750,069,149	△ 215,283,510
2年度	940,345,204	879,362,768	60,982,436	186,716,041	430,953,240	△ 244,237,199
3年度	934,435,222	876,453,093	57,982,129	273,401,837	492,858,517	△ 219,456,680
4年度	932,593,280	824,531,035	108,062,245	333,458,000	546,673,092	△ 213,215,092
5年度	926,521,755	871,480,319	55,041,436	230,682,000	550,780,948	△ 320,098,948
6年度	925,260,324	905,805,654	19,454,670	229,897,000	519,695,984	△ 289,798,984

資料：上水道課

（注）欠損の場合は△[数字]で表示。

115 消防の現有勢力

(令和7年4月1日現在)

		日勤者数 (人)	交代勤務者 (人)	救急救命士 (人、再掲)	合計	平均年齢 (歳)	
職員	男	3	26	12	29	36.1	
	女	0	2	1	2	29.5	
車両(台)	ポンプ車		救助工作車	救急車	指令車	広報車	その他
		2	1	2	1	1	2

消防団

分団数	団員数(人)	男女別(人)	平均年齢(歳)
9	657	男	636
		女	21

(注)分団数には音楽隊を含む。

消防用水利

消火栓数	防火水槽数				その他
	40㎡以上		20以上40㎡		
	公設	私設	公設	私設	
1,367	122	12	122	5	9

通信施設

119回線	無線施設		その他
固定	車載	携帯	消防OAシステム
0	9	10	地図検索装置 総合気象観測装置

資料：小諸消防署

116 火災の発生状況

年次	件数 (件)	主な発生原因	死者 (人)	傷者 (人)	建物焼失 面積(㎡)	林野焼失 面積(a)	損害額 (千円)
平成26年	33	たき火・火入れ・タバコ	1	3	853	73	24,946
27年	24	たき火・火入れ・火遊び・ガス漏れ	1	3	1,145	0.12	59,430
28年	14	枯草焼き・タバコ・放火・火遊び	1	2	318	35	32,464
29年	27	放火の疑い・枯草焼き・タバコ	0	0	466	0	16,110
30年	27	たき火	2	2	86	0	18,089
令和元年	29	たき火	1	6	1,602	0	148,131
2年	20	たき火・火入れ・タバコ	1	3	622	0	40,611
3年	21	たき火	1	3	336	0	8,553
4年	26	たき火	1	7	460	54	16,393
5年	26	たき火	1	3	478	54	15,402
6年	24	たき火	2	3	348	0	27,409
7年	26	枯草焼き	2	4	937	0	29,129

資料：小諸消防署

117 救急出動の状況

年次	出動件数	搬送人員(人)										
		総数	交通事故	労働災害	一般負傷	運動競技	水難	急病	自損行為	加害	火災	その他
平成24年	1,731	1,653	181	13	243	4	-	1045	15	8	-	144
25年	1,657	1,553	132	12	210	11	-	1031	14	10	1	132
26年	1,797	1,699	135	13	253	9	-	1,124	10	8	1	146
27年	1,707	1,614	129	15	265	7	-	1,048	9	10	-	131
28年	1,773	1,681	128	15	291	10	-	1,074	10	6	2	145
29年	1,897	1,842	153	16	299	9	-	1,203	10	6	2	144
30年	2,035	1,932	129	14	271	9	-	1,282	10	3	3	211
令和元年	1,887	1,806	101	19	303	17	-	1,174	14	9	4	165
2年	1,771	1,681	84	17	267	4	0	1,148	8	5	3	145
3年	1,973	1,856	102	20	245	7	1	1,300	16	2	2	161
4年	2,363	2,239	119	16	331	5	0	1,546	16	4	3	199
5年	2,497	2,368	97	18	354	7	1	1,638	15	5	3	230
6年	2,531	2,405	121	19	325	6	0	1,678	27	4	4	221
7年	2,534	2,427	92	23	395	9	0	1,659	10	3	4	232

資料：小諸消防署

118 刑法犯の発生状況

年次	区分	総件数	凶悪犯				一般犯			
			殺人	強盗	放火	強制性交罪	粗暴犯	窃盗	知能犯	その他
平成27年	発生	232	-	-	-	-	16	145	14	57
	検挙	109	-	-	1	-	11	61	7	29
28年	発生	201	-	1	1	1	15	123	20	40
	検挙	90	-	1	1	-	11	65	2	10
29年	発生	183	-	-	-	-	14	126	9	34
	検挙	88	-	-	-	-	9	54	15	10
30年	発生	178	1	-	-	-	10	120	6	41
	検挙	105	1	-	-	-	10	78	8	8
令和元年	発生	287	1	-	3	1	19	230	9	24
	検挙	126	1	-	-	1	19	86	5	14
2年	発生	148	-	-	-	-	10	113	8	17
	検挙	90	-	-	-	-	13	64	3	10
3年	発生	116	-	-	-	-	9	92	3	12
	検挙	74	-	-	-	-	9	44	14	7
4年	発生	141	2	-	-	2	13	89	11	24
	検挙	112	2	-	-	2	13	82	3	10
5年	発生	152	-	-	-	2	20	91	9	30
	検挙	64	-	-	-	2	17	32	4	9
6年	発生	188	-	1	1	0	8	129	29	20
	検挙	93	-	1	1	1	11	55	2	23
7年	発生	190	-	1	1	1	13	125	26	23
	検挙	104	-	1	1	-	11	71	8	12

資料：小諸警察署

119 交通事故の状況

年次	事故件数(件)			死傷者(人)			
	実数	歩行者事故	自転車事故	その他	総数	死者	傷者
平成27年	122	12	5	105	140	-	140
28年	171	18	4	149	211	1	210
29年	139	13	5	121	167	-	167
30年	122	13	2	107	155	-	155
令和元年	77	10	3	64	98	2	96
2年	71	11	4	56	83	2	81
3年	71	8	1	62	82	0	82
4年	96	12	1	83	113	1	112
5年	87	14	1	72	107	2	105
6年	87	14	1	72	107	2	105
7年	101	10	2	89	121	2	119

資料：小諸警察署

120 ガス需要（都市ガス）の状況

年 度	供 給 戸 数 (戸)					需 要 量 (m)				
	総 数	家庭用	工業用	商業用	公 務 その他	総 数	家庭用	工業用	商業用	公 務 その他
平成27年度	2,538	2,191	1	279	67	2,568,039	988,618	541,472	341,757	696,192
28年度	2,522	2,183	1	273	65	2,562,079	963,519	544,864	375,010	678,686
29年度	2,501	2,170	2	264	65	2,779,290	999,781	717,642	477,427	584,440
30年度	2,477	2,157	2	253	65	2,544,789	936,058	799,429	447,835	361,467
令和元年度	2,465	2,149	2	249	65	2,540,406	923,994	809,901	438,615	367,896
2年度	2,460	2,149	4	242	65	2,932,610	973,608	1,175,375	397,619	386,008
3年度	2,440	2,127	4	242	67	3,807,896	971,018	2,075,137	360,280	401,461
4年度	2,450	2,139	4	241	66	4,352,043	922,550	2,674,439	359,475	395,579
5年度	2,479	2,176	4	235	64	4,090,025	866,721	2,447,304	369,366	406,634
6年度	2,489	2,182	5	239	63	4,237,549	885,956	2,492,431	411,592	447,570

資料：長野都市ガス株式会社 総務部 料金・購買グループ

121 たばこの消費量

年 度	調定額 (千円)	対象たばこ 本数 (本)	調定額前年 対比 (%)
平成27年度	294,207	57,440,026	97.4
28年度	294,140	57,120,879	100.0
29年度	278,620	53,762,985	94.7
30年度	277,062	51,362,790	99.4
令和元年度	284,639	50,199,225	102.7
2年度	283,000	48,156,549	99.4
3年度	298,707	47,346,152	105.6
4年度	322,630	49,241,464	108.0
5年度	324,081	49,462,934	100.4
6年度	318,423	48,599,390	98.3

資料：税務課

122 市民法律相談の状況

年 度	合 計 (件数)	内 容							
		土 地	建 物	金 銭	家 庭	結 婚 離 婚	相 続	交 通 事 故	そ の 他
平成27年度	142	19	8	29	10	9	26	2	39
28年度	152	19	11	25	9	8	26	1	53
29年度	138	18	2	18	10	10	38	6	36
30年度	128	19	11	13	8	4	32	2	39
令和元年度	109	5	2	14	4	7	33	5	39
2年度	105	13	0	8	4	12	24	0	44
3年度	78	9	4	13	1	9	23	2	17
4年度	73	9	6	6	4	14	22	0	12
5年度	77	8	2	7	5	8	21	0	26
6年度	93	4	2	12	1	9	27	1	37

資料：市民課

123 交通災害共済の状況

年 度	加 入 状 況			見舞金の状況	
	加入数 (人)	うち学童 (人)	掛金総額 (円)	総件数 (件)	金 額 (円)
平成27年度	28,395	5,911	9,584,700	68	4,167,000
28年度	27,803	5,752	9,395,600	92	5,575,000
29年度	27,380	5,748	9,227,600	92	4,845,000
30年度	26,894	5,599	9,077,900	79	4,560,000
令和元年度	26,298	5,503	8,868,300	59	3,325,000
2年度	25,715	5,258	8,708,600	51	2,860,000
3年度	25,487	5,303	8,603,900	60	4,055,000
4年度	24,897	5,207	8,396,700	48	3,047,000
5年度	24,229	5,032	8,182,000	62	3,775,000
6年度	23,250	4,899	7,830,300	50	3,100,000

資料：生活環境課

124 市議会本会議の開会及び提案件数等の状況

年次	議員数			議会招集回数 (定例・臨時) (回)	議決件数 (件)	議員歳費総額 (千円)
	法定数	条例定数	現在数(人)			
平成22年	26	21	21	5	148	109,946
23年	26	21	21	6	164	112,563
24年	-	21	21	6	157	110,937
25年	-	21	20	6	133	105,013
26年	-	21	19	5	171	105,250
27年	-	19	19	6	173	103,513
28年	-	19	19	6	149	106,618
29年	-	19	19	5	160	107,066
30年	-	19	19	5	142	107,504
令和元年	-	19	19	5	172	106,579
2年	-	19	19	7	157	105,712
3年	-	19	19	6	132	105,713
4年	-	19	19	5	112	105,713
5年	-	19	19	6	130	105,147
6年	-	19	19	5	159	107,070

資料：議会事務局

(注) 現在数は各年4月1日現在。
議員歳費＝報酬＋期末手当、年度で集計。
平成24年議員の法定数は法改正により撤廃。

125 市議会委員会の状況

年次	常任委員会								特別委員会	
	委員数 (人)	開催日数	委員数 (人)	開催日数	委員数 (人)	開催日数	委員数 (人)	開催日数	委員会数	開催日数
平成22年 23年 24年 25年 26年 27年 28年 29年 30年	総務文教委員会		福祉環境委員会		経済建設委員会				2	11 28 29 25 15 41 12
	7	11	7	10	7	9				
	7	10	7	9	7	9				
	7	9	7	8	7	8				
	7	12	6	9	7	10				
	6	8	6	6	7	9				
	6	10	6	9	6	8				
	6	11	6	9	6	9				
	6	11	6	7	6	10	予算決算委員会			
令和元年 2年 3年 4年 5年 6年	総務文教委員会		市民福祉委員会		産業建設委員会				-	-
	6	8	6	5	6	6	18	13		
	6	9	6	8	6	13	18	11		
	6	16	6	14	6	23	18	13		
	6	10	6	7	6	10	18	16		
	6	8	6	7	6	10	18	15		
	6	9	6	8	6	8	18	16		
6	10	6	8	6	7	18	12			

資料：議会事務局

(注) 平成31年4月から 福祉環境→市民福祉
経済建設→産業建設 に委員会の名称が変更。

126 主要選挙の投票状況

選挙名	執行年月日	当日有権者数(人)			投票者数(人)			票率(%)		
		総数	男	女	総数	男	女	総数	男	女
参議院(長野県選出)	22. 7. 11	35,478	17,260	18,218	22,408	10,937	11,471	63.16	63.37	62.97
参議院(比例代表)	22. 7. 11	35,478	17,260	18,218	22,422	10,936	11,486	63.20	63.36	63.05
長野県知事	22. 8. 8	35,188	17,117	18,071	17,030	8,333	8,697	48.40	48.68	48.13
市議会議員	23. 1. 23	35,159	17,091	18,068	22,497	10,688	11,809	63.99	62.54	65.36
県議会議員	23. 4. 10	34,981	17,006	17,975	20,173	9,634	10,539	57.67	56.65	58.63
小諸市農業委員	23. 7. 3	6,488	3,391	3,097	-	-	-	-	-	-
小諸市長	24. 4. 15	34,907	16,962	17,945	23,346	11,158	12,188	66.88	65.78	67.92
衆議院(小選挙区)	24.12.16	35,367	17,209	18,158	22,258	10,978	11,280	62.93	63.79	62.12
衆議院(比例代表)	24.12.16	35,367	17,209	18,158	22,268	10,981	11,287	62.96	63.81	62.16
参議院(長野県選出)	25. 7. 21	35,246	17,146	18,100	19,749	9,741	10,008	56.03	56.81	55.29
参議院(比例代表)	25. 7. 21	35,246	17,146	18,100	19,756	9,742	10,014	56.05	56.82	55.33
小諸市農業委員	26. 6. 29	5,703	3,374	2,329	-	-	-	-	-	-
長野県知事	26. 8. 10	34,838	16,990	17,848	14,886	7,125	7,761	42.73	41.94	43.48
衆議院(小選挙区)	26.12.14	35,169	17,140	18,029	19,616	9,705	9,911	55.78	56.62	54.97
衆議院(比例代表)	26.12.14	35,169	17,140	18,029	19,625	9,707	9,918	55.8	56.63	55.01
市議会議員	27. 1. 25	34,945	17,036	17,909	21,050	10,142	10,908	60.24	59.53	60.91
県議会議員	27. 4. 12	35,197	17,161	18,036	-	-	-	-	-	-
小諸市長	28. 4. 10	34,623	16,872	17,751	22,147	10,585	11,562	63.97	62.74	65.13
参議院(長野県選出)	28. 7. 10	35,913	17,562	18,351	21,486	10,549	10,937	59.83	60.07	59.6
参議院(比例代表)	28. 7. 10	35,913	17,562	18,351	21,486	10,547	10,939	59.83	60.06	59.61
衆議院(小選挙区)	29.10.22	35,642	17,434	18,208	21,349	10,427	10,922	59.9	59.81	59.98
衆議院(比例代表)	29.10.22	35,642	17,434	18,208	21,347	10,425	10,922	59.89	59.8	59.98
長野県知事	30. 8. 5	35,302	17,303	17,999	16,096	7,661	8,435	45.60	44.28	46.86
市議会議員	31. 1. 20	35,610	17,476	18,134	-	-	-	-	-	-
県議会議員	31. 4. 7	35,845	17,572	18,273	-	-	-	-	-	-
参議院(長野県選出)	元. 7. 21	35,416	17,373	18,043	19,045	9,343	9,702	53.78	53.78	53.77
参議院(比例代表)	元. 7. 21	35,416	17,373	18,043	19,044	9,343	9,701	53.77	53.78	53.77
小諸市長	2. 4. 12	35,310	17,334	17,976	-	-	-	-	-	-
衆議院(小選挙区)	3.10.31	35,034	17,200	17,834	19,559	9,645	9,914	55.79	56.08	55.52
衆議院(比例代表)	3.10.31	35,034	17,200	17,834	19,558	9,645	9,913	55.79	56.08	55.52
参議院(長野県選出)	4. 7. 10	34,972	17,165	17,807	19,108	9,358	9,750	54.64	54.52	54.75
参議院(比例代表)	4. 7. 10	34,972	17,165	17,807	19,107	9,357	9,750	54.64	54.51	54.75
長野県知事	4. 8. 7	34,678	17,023	17,655	13,827	6,634	7,193	39.87	38.97	40.74
市議会議員	5. 1. 22	34,630	16,977	17,653	16,576	8,021	8,555	47.87	47.25	48.46
県議会議員	5. 4. 9	34,903	17,116	17,787	-	-	-	-	-	-
小諸市長	6. 4. 7	34,278	16,829	17,449	18,527	8,955	9,572	54.05	53.21	54.86
衆議院(小選挙区)	6.10.27	34,685	17,058	17,627	18,981	9,443	9,538	54.72	55.36	54.11
衆議院(比例代表)	6.10.27	34,685	17,058	17,627	18,981	9,443	9,538	54.72	55.36	54.11
参議院(長野県選出)	7. 7. 20	34,509	16,976	17,533	20,526	10,184	10,342	59.48	59.99	58.99
参議院(比例代表)	7. 7. 20	34,509	16,976	17,533	20,526	10,185	10,341	59.48	60	58.98

資料：選挙管理委員会

※農業委員選挙は、平成28年4月1日「農業協同組合法等の一部を改正する等の法律」が施行となり、農業委員会の委員の公選制が廃止され、市町村長による選任制に変更となった。
これにより、平成29年7月19日任期満了による農業委員会の委員の選挙は執行せず、以降執行していない。

127 政党別得票状況

(単位：票)

選挙名	執行年月日	政党別得票状況									無効
		日本共産党	民主党	社会民主党	生活の党	自由民主党	維新の党	公明党	次世代の党	幸福実現党	
衆議院(小選挙区)	26.12.14	2,004	5,547	-	-	4,514	7,231	-	-	-	320
衆議院(比例代表)	26.12.14	2,400	5,016	467	331	4,003	4,240	2,277	288	488	
衆議院(小選挙区)	26.12.14	-	-	-	-	-	-	-	-	諸派無所属等	320
衆議院(比例代表)	26.12.14	114	-	-	-	-	-	-	-	-	
市議会議員	27.1.25	2,601,452	2,336,547	-	-	-	-	-	-	諸派無所属等	212
小諸市長	28.4.10	-	-	-	-	-	-	-	-	15,899,999	
参議院(長野県選出)	28.7.10	-	-	-	-	-	536	8,778	-	-	389
参議院(比例代表)	28.7.10	693	170,457	871,421	2,687,544	2,435,022	186	6,439,109	143,898	-	
参議院(長野県選出)	28.7.10	-	-	11,783	-	-	-	-	-	諸派無所属等	816
参議院(比例代表)	28.7.10	142,411	342	6,256,130	303	-	-	-	-	-	
衆議院(小選挙区)	29.10.22	-	2,723	-	11,584	-	6,256	315	-	-	470
衆議院(比例代表)	29.10.22	2,510	2,091	423	5,374	4,267	5,004	198	996	484	
長野県知事	30.8.5	-	-	-	-	-	-	-	-	諸派無所属等	94
		-	-	-	-	-	-	-	-	16,000	
参議院(長野県選出)	元.7.21	-	6,250	-	-	-	11,410	-	-	-	358
参議院(比例代表)	元.7.21	1,916,333	5,215,816	63,111	409	2,393	3,043,096	955,903	89	-	
参議院(長野県選出)	元.7.21	-	370	655	-	-	-	-	-	-	605
参議院(比例代表)	元.7.21	3,150,554	76	368	95	662,181	-	-	-	-	
衆議院(長野県選出)	3.10.31	自由民主党	日本維新の会	公明党	国民民主党	立憲民主党	れいわ新選組	NHKと裁判して る党弁護士法72条 違反で	日本共産党	-	331
衆議院(比例代表)	3.10.31	9,863	-	-	-	9,055	-	310	-		
衆議院(長野県選出)	3.10.31	6,052	1,410	2,398	845,043	5,523,956	649	228	1576	508	
衆議院(比例代表)	3.10.31	社会民主党	-	-	-	-	-	-	-	-	
参議院(長野県選出)	4.7.10	7,558	1,493	-	-	8,568	-	299	-	493	
参議院(比例代表)	4.7.10	5870,644	1874,933	2283	740,401	3952,598	792,355	356	1365,650	629	
参議院(長野県選出)	4.7.10	参政党	社会民主党	-	-	-	-	-	-	諸派無所属等	106
参議院(比例代表)	4.7.10	517	-	-	-	-	-	-	-	179	
長野県知事	4.8.7	-	-	-	-	-	-	-	-	159,066	
市議会議員	5.1.22	共産党	公明党	-	-	-	-	-	-	諸派無所属等	225
小諸市長	6.4.7	1,483	2,160,659	-	-	-	-	-	-	12707,337	
衆議院(小選挙区)	6.10.27	立憲民主党	自民民主党	公明党	国民民主党	日本共産党	れいわ新選組	日本維新の会	諸派無所属等	-	535
衆議院(比例代表)	6.10.27	10,204	8,242	-	-	-	-	-	-	-	
小諸市長	6.4.7	5,585,651	4,227	2,092	1,725,348	1,487	1,439	890	881	諸派無所属等	103
		-	-	-	-	-	-	-	-	18,424	
参議院(長野県選出)	7.7.20	自由民主党	立憲民主党	公明党	日本維新の会	日本共産党	国民民主党	れいわ新選組	社会民主党	-	426
参議院(比例代表)	7.7.20	5,567	8,953	-	693	1,301,048	2,052,795	1,619,980	-		
参議院(長野県選出)	7.7.20	4,049,836	3,890,338	1,807	-	-	-	-	-	-	576
参議院(比例代表)	7.7.20	参政党	日本保守党	NHK党	チームみらい	日本誠真会	再生の道	日本改革党	無所属連合	-	
衆議院(小選挙区)	7.7.20	3,527	-	235,000	1,667,000	-	-	-	-	93	633
衆議院(比例代表)	7.7.20	2,211	797	163	594	93	115	9	71	-	

資料：選挙管理委員会

128 市税の収入状況

(単位：千円)

年度	総額（国民健康保険税を除く）		収入率 (%)	市民税		収入率 (%)
	調定額	収入額		調定額	収入額	
平成23年度	5,492,965	5,154,836	93.84	2,173,653	2,082,791	95.82
24年度	5,267,972	4,991,762	94.76	2,207,737	2,120,823	96.06
25年度	5,217,120	4,966,171	95.19	2,167,478	2,087,632	96.32
26年度	5,299,773	5,070,351	95.67	2,269,446	2,194,130	96.68
27年度	5,448,393	5,246,242	96.29	2,536,512	2,464,129	97.15
28年度	5,458,540	5,263,135	96.42	2,493,598	2,420,843	97.08
29年度	5,337,779	5,132,346	96.15	2,358,739	2,284,262	96.84
30年度	5,334,883	5,131,063	96.18	2,363,155	2,290,687	96.93
令和元年度	5,439,654	5,216,535	95.90	2,307,336	2,219,576	96.20
2年度	5,697,657	5,480,168	96.18	2,503,940	2,413,441	96.39
3年度	5,598,124	5,406,463	96.58	2,504,192	2,422,785	96.75
4年度	5,695,850	5,526,093	97.02	2,455,526	2,383,890	97.08
5年度	5,898,274	5,738,920	97.30	2,659,892	2,589,405	97.35
6年度	5,548,532	5,398,116	97.29	2,308,346	2,244,248	97.22
年度	固定資産税		収入率 (%)	軽自・たばこ税		収入率 (%)
	調定額	収入額		調定額	収入額	
平成23年度	2,534,051	2,321,281	91.60	407,751	401,723	98.52
24年度	2,306,635	2,144,758	92.98	405,258	399,439	98.56
25年度	2,273,870	2,127,728	93.57	431,748	426,321	98.74
26年度	2,264,765	2,134,007	94.23	423,175	417,318	98.62
27年度	2,162,559	2,052,898	94.93	418,590	412,963	98.66
28年度	2,195,454	2,093,248	95.34	442,471	435,434	98.41
29年度	2,218,714	2,110,677	95.13	434,324	425,526	97.97
30年度	2,215,624	2,107,881	95.14	439,482	429,949	97.83
令和元年度	2,350,322	2,239,691	95.29	455,370	444,899	97.70
2年度	2,417,175	2,312,681	95.68	465,501	456,308	98.03
3年度	2,302,300	2,212,657	96.11	486,148	476,839	98.09
4年度	2,419,526	2,339,916	96.71	520,845	512,095	98.32
5年度	2,409,883	2,338,064	97.02	528,358	519,977	98.41
6年度	2,407,336	2,337,327	97.09	526,322	518,535	98.52
年度	入湯税・都市計画税		収入率 (%)	国民健康保険税		収入率 (%)
	調定額	収入額		調定額	収入額	
平成23年度	377,507	349,039	92.46	1,141,745	949,571	83.17
24年度	348,342	326,742	93.80	1,137,743	939,630	82.59
25年度	344,023	324,490	93.15	1,117,721	931,892	83.37
26年度	342,387	324,896	94.89	1,090,784	915,750	83.95
27年度	330,732	316,252	95.62	1,158,704	979,405	84.53
28年度	327,017	313,610	95.90	1,156,352	980,815	84.82
29年度	326,002	311,881	95.67	1,129,438	958,355	84.85
30年度	316,623	302,546	95.55	1,052,776	887,285	84.28
令和元年度	326,627	312,369	95.63	1,043,736	870,571	83.41
2年度	311,039	297,739	95.72	1,006,919	840,441	83.47
3年度	305,484	294,182	96.30	995,313	851,109	85.51
4年度	299,952	290,192	96.74	935,157	807,738	86.37
5年度	300,141	291,474	97.11	881,872	770,627	87.39
6年度	306,525	298,004	97.22	869,274	755,324	86.89

資料：税務課

129 一般会計歳入歳出決算状況

(単位：千円)

科 目	令和元年度 決算額	令和2年度 決算額	令和3年度 決算額	令和4年度 決算額	令和5年度 決算額	令和6年度	
						決算額	構成比 (%)
歳入総額	18,098,070	25,461,099	21,828,823	19,576,398	19,791,567	19,665,014	100.0%
市税	5,216,535	5,480,169	5,406,463	5,526,150	5,740,625	5,398,116	27.5%
地方譲与税	226,428	229,648	233,413	233,522	235,251	237,784	1.2%
利子割交付金	4,271	4,069	3,281	1,824	1,477	2,125	0.0%
配当割交付金	18,817	17,936	25,395	22,050	27,144	38,448	0.2%
株式等譲渡所得割交付金	10,830	20,697	27,260	15,926	27,090	51,718	0.3%
法人事業税交付金		49,568	87,589	106,357	95,675	103,510	0.5%
地方消費税交付金	788,268	963,998	1,045,933	1,077,356	1,073,344	1,085,425	5.5%
ゴルフ場利用税交付金	8,752	7,430	8,681	8,429	8,332	8,292	0.1%
環境性能割・自動車取得 税交付金	38,679	15,137	16,376	15,750	19,745	25,082	0.1%
地方特例交付金	110,416	45,997	161,175	43,106	43,826	221,614	1.1%
地方交付税	4,034,107	4,270,182	4,473,212	4,509,180	4,421,060	5,022,933	25.5%
交通安全対策特別交付金	5,278	5,525	4,661	3,544	3,118	3,232	0.0%
分担金及び負担金	172,880	106,211	134,031	124,412	101,316	115,057	0.6%
使用料及び手数料	279,800	258,323	266,879	270,736	264,860	254,806	1.3%
国庫支出金	2,186,485	7,899,596	4,316,925	3,570,627	3,285,882	3,112,031	15.8%
県支出金	1,044,192	1,257,774	1,254,794	1,343,410	1,174,034	1,286,121	6.5%
財産収入	47,901	59,484	63,405	85,815	87,863	89,752	0.5%
寄附金	431,633	431,061	484,479	414,925	459,385	464,389	2.4%
繰入金	679,357	365,118	585,359	79,666	711,217	201,690	1.0%
繰越金	561,088	601,994	445,876	409,048	486,807	404,526	2.1%
諸収入	723,841	985,134	948,649	1,039,340	942,602	941,946	4.8%
市債	1,508,512	2,386,048	1,834,987	675,225	580,914	596,417	3.0%
歳出総額	17,216,076	24,645,223	21,019,775	18,589,591	18,887,041	18,868,290	100.0%
議会費	185,241	178,192	178,226	178,841	182,085	179,082	1.0%
総務費	1,685,122	6,667,967	2,555,678	2,416,474	1,739,457	2,302,403	12.2%
民生費	5,467,641	5,862,113	7,444,517	6,325,305	6,917,175	6,713,181	35.6%
衛生費	1,272,139	1,311,752	1,783,889	1,653,265	1,547,160	1,483,357	7.9%
労働費	81,874	71,678	71,812	71,786	71,834	71,820	0.4%
農林水産業費	459,779	472,351	492,132	547,259	433,209	494,176	2.6%
商工費	1,121,762	1,542,044	1,632,531	1,223,624	1,858,362	1,477,369	7.8%
土木費	2,289,867	3,088,227	2,722,024	2,256,447	2,208,400	1,894,668	10.0%
消防費	900,047	1,107,556	414,717	426,106	439,612	498,558	2.6%
教育費	1,876,177	2,228,011	1,749,738	1,575,994	1,596,654	1,741,754	9.2%
災害復旧費	235,659	506,321	133,399	89,926	21,164	73,550	0.4%
公債費	1,623,672	1,591,658	1,819,415	1,803,112	1,850,324	1,916,228	10.2%
諸支出金	17,096	17,353	21,697	21,452	21,605	22,144	0.1%

資料：財政課

130 特別会計歳入歳出決算状況

(単位：千円)

歳入・歳出	令和元年度	令和2年度	令和3年度	令和4年度	令和5年度	令和6年度
歳入総額	8,953,949	8,887,937	9,301,238	9,271,780	9,923,729	9,954,743
小諸市等公平委員会	225	36	42	25	192	202
小諸市国民健康保険事業	4,327,623	4,176,824	4,435,093	4,405,709	4,349,050	4,312,351
小諸市後期高齢者医療	502,107	517,631	529,412	551,221	575,367	669,279
小諸市介護保険事業	3,836,649	3,872,042	4,034,644	4,081,381	4,153,079	4,234,587
小諸市奨学資金	7,044	6,787	7,983	8,979	11,294	12,687
小諸市住宅新築資金等貸付事業	95,249	102,507	107,852			
農業集落排水事業						
小諸公園事業	142,008	147,833	115,926	140,278	150,105	154,576
小諸市野生鳥獣商品化施設運営事業	25,170	39,510	41,068	41,639	59,092	1,413
小諸市産業団地整備事業					590,000	534,018
高峰財産区	4,533	4,454	4,381	4,303	4,233	4,157
御牧ヶ原財産区	10,814	15,521	20,127	27,114	21,804	25,643
古牧財産区	1,755	3,975	3,846	10,218	8,565	4,814
小諸市滋野財産区	613	639	668	698	714	764
乗瀬地区市有地管理事業	159	178	196	215	234	252
歳出総額	8,704,517	8,535,547	9,010,467	9,015,292	9,153,283	9,397,612
小諸市等公平委員会	225	36	42	25	192	202
小諸市国民健康保険事業	4,326,776	4,094,325	4,321,716	4,327,519	4,316,205	4,291,222
小諸市後期高齢者医療	500,710	515,848	527,484	549,733	572,882	665,983
小諸市介護保険事業	3,715,056	3,764,195	3,893,498	3,937,409	3,935,744	4,122,912
小諸市奨学資金	7,044	6,787	7,983	8,979	11,294	12,687
小諸市住宅新築資金等貸付事業	8,394	7,514	107,852			
農業集落排水事業						
小諸公園事業	119,232	109,711	107,949	134,516	144,825	149,944
小諸市野生鳥獣商品化施設運営事業	24,980	35,008	38,975	35,065	58,989	1,413
小諸市産業団地整備事業					105,982	149,728
高峰財産区	128	119	120	118	118	118
御牧ヶ原財産区	1,643	1,724	2,567	13,287	2,936	2,253
古牧財産区	265	225	2,227	8,586	4,062	1,089
小諸市滋野財産区	41	32	31	32	31	31
乗瀬地区市有地管理事業	23	23	23	23	23	30

資料：財政課

131 市有財産の状況

(単位：㎡)

年度	行政財産				
	公用財産		公共用財産		山林
	土地	建物	土地	建物	
平成24年度	20,977.78	6,061.95	1,477,157.22	173,750.32	219,033.38
25年度	21,480.79	6,061.95	1,474,691.88	173,875.49	219,033.38
26年度	21,480.79	6,061.95	1,480,183.37	173,626.55	218,435.38
27年度	20,989.53	21,373.24	1,509,490.64	181,655.91	218,435.38
28年度	20,989.53	17,506.72	1,513,251.02	182,067.44	218,435.38
29年度	20,513.87	17,506.72	1,496,464.94	179,544.52	218,435.38
30年度	20,809.78	17,506.72	1,487,213.63	183,858.93	218,435.38
令和元年度	20,513.87	17,506.72	1,496,464.94	179,544.52	218,435.38
2年度	20,809.78	17,506.72	1,487,213.63	183,858.93	218,435.38
3年度	24,991.15	19,783.90	1,493,245.90	183,806.96	220,812.30
4年度	24,991.15	19,783.90	1,493,728.92	191,611.54	220,812.38
5年度	24,991.15	19,783.90	1,714,541.30	191,211.38	220,812.38
6年度	24,991.15	19,783.90	1,714,032.08	190,985.38	220,812.38

年度	普通財産	
	土地	建物
平成24年度	275,869.66	3,844.20
25年度	267,821.74	3,844.20
26年度	268,300.24	3,844.20
27年度	268,467.30	3,801.96
28年度	267,584.52	3,911.08
29年度	260,700.77	4,615.81
30年度	257,252.31	3,911.08
令和元年度	257,278.61	3,911.08
2年度	250,532.41	3,911.08
3年度	251,321.89	3,911.08
4年度	248,072.16	4,895.04
5年度	245,278.73	4,895.04
6年度	245,446.80	4,895.04

資料：財政課

132 市の職員数

(各年度4月1日現在 単位：人)

年度	総数	職制別						
		市長部局	議会事務局	選管事務局	監査事務局	農委事務局	教委事務局	水道企業会計
平成24年度	331	256	5	1	1(兼務)	3	48	18
25年度	328	249	5	1	1	4	49	19
26年度	327	256	5	1	1(兼務)	5(兼務)	46	19
27年度	327	253	5	1	1(兼務)	5(兼務)	49	19
28年度	327	255	5	1	1(兼務)	5(兼務)	47	19
29年度	322	252	5	1	1(兼務)	5(兼務)	46	18
30年度	322	250	5	2	2(兼務)	4(兼務)	47	18
令和元年度	322	253	5	2	2(兼務)	4(兼務)	46	16
2年度	319	261	5	2	2(兼務)	4(兼務)	45	6
3年度	323	260	5	3	3(兼務)	4(兼務)	50	5
4年度	322	257	5	3	3(兼務)	4(兼務)	52	5
5年度	323	258	5	3	3(兼務)	4(兼務)	52	5
6年度	332	274	5	3	3(兼務)	4(兼務)	45	5
7年度	333	277	5	2	2(兼務)	4(兼務)	44	5

小諸市行政組織図

(令和8年4月1日)

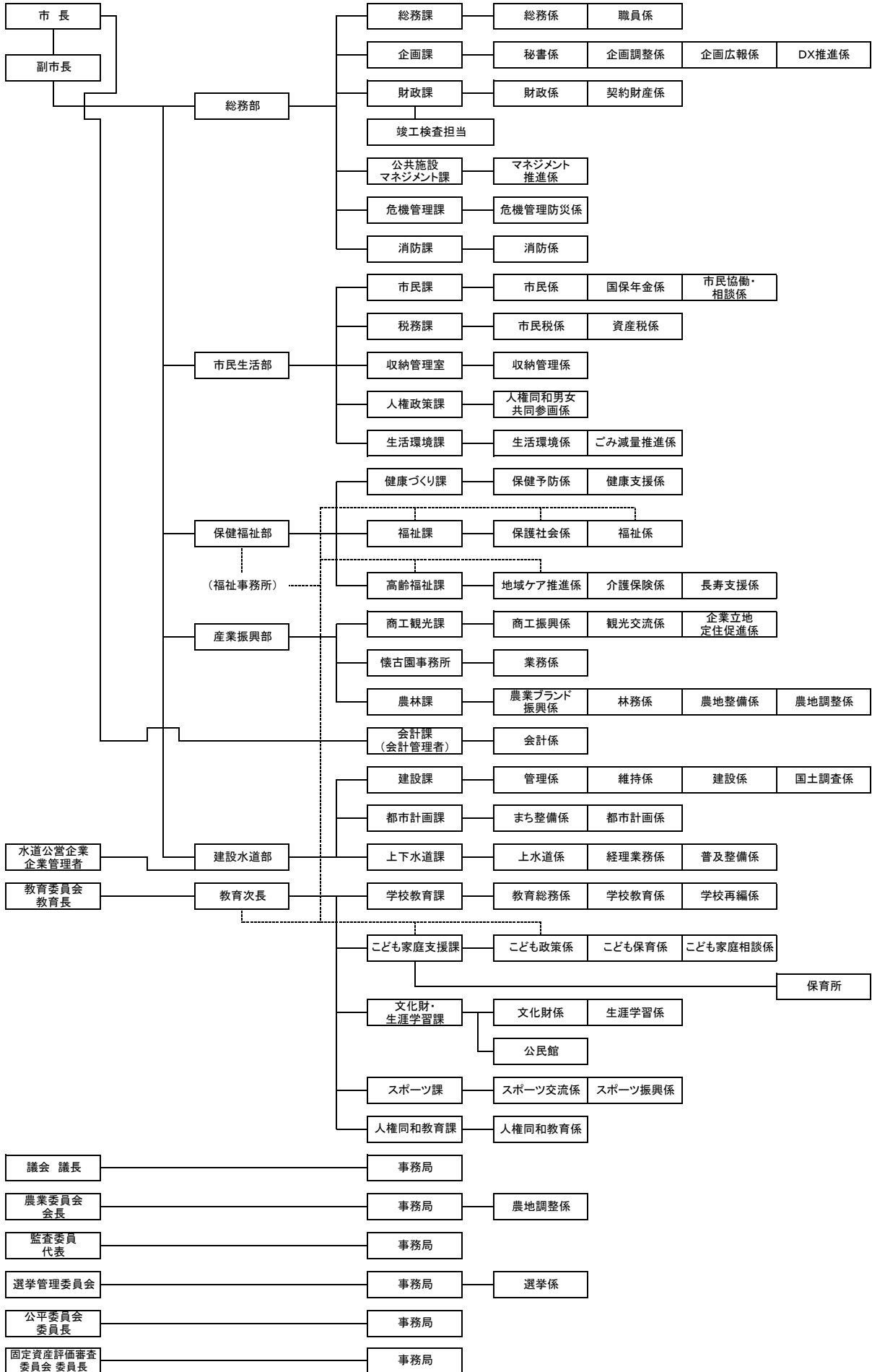

発行・問い合わせ

発行／小諸市役所
問い合わせ／総務部企画課

〒384-8501 長野県小諸市相生町三丁目3番3号

TEL 0267-22-1700(代表)

FAX 0267-23-8766(代表)

H P <http://www.city.komoro.lg.jp/>

令和8年3月発行